

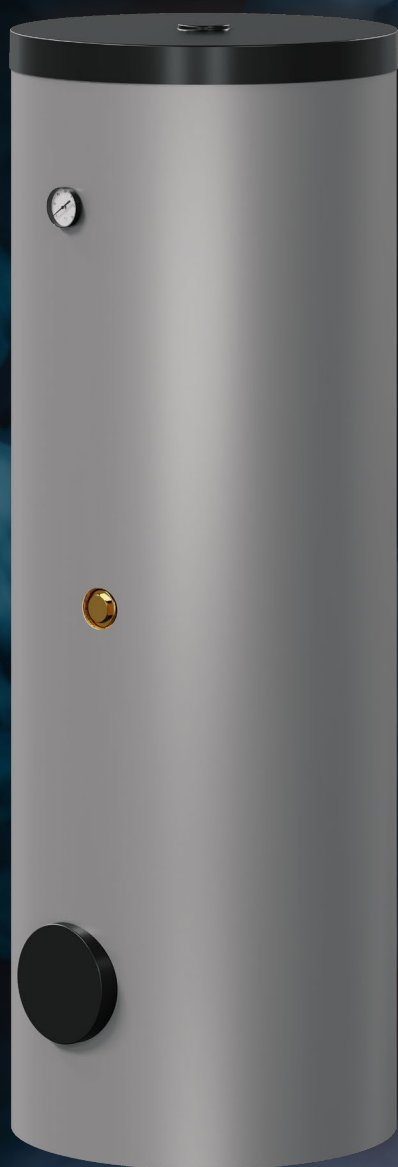

Brauchwasserspeicher

BWS



EFFIZIENZ

TRIFFT VIELSEITIGKEIT

Standspeicher

BWS-1 150 - 500 B

Effizient. Vielseitig. Zukunftsorientiert.

Der Brauchwasserspeicher für moderne Heizsysteme – entwickelt für Fachleute, gemacht für zufriedene Kunden.

Entdecken Sie die perfekte Kombination aus durchdachter Technik und flexibler Einsatzmöglichkeit.

Dank **innovativem elliptischen Wärmetauscher** überzeugt der Speicher mit einer besonders effizienten Wärmeübertragung und kurzen Aufheizzeiten. **Ob in Kombination mit Biomasseanlagen oder fossilen Heizquellen** – dieser Speicher passt sich flexibel an Ihre Energiequelle an und sorgt zuverlässig für hygienisches Warmwasser.

Für zusätzliche Flexibilität sind alle monovalenten Speicher serienmäßig mit einer 1 ½-Zoll-Muffe ausgestattet – ideal für den Einsatz von Elektro-Einschraubheizkörpern.

TECHNISCHE EIGENSCHAFTEN

- ▶ zulässiger Betriebsdruck max. 10 bar
- ▶ Energieeffizienzklasse (ERP): B
- ▶ Magnesiumanode 1¼" (DIN 4753-3)
- ▶ Wärmetauscher: elliptisches Rohr für große Wärmetauscher-Fläche (m²)
- ▶ Vollsortiment mit 1 ½"-Anschluss für Elektro-Einschraubheizkörper bei ca. 50 % des Volumens
 - Optimierung des PV-Eigenverbrauchs

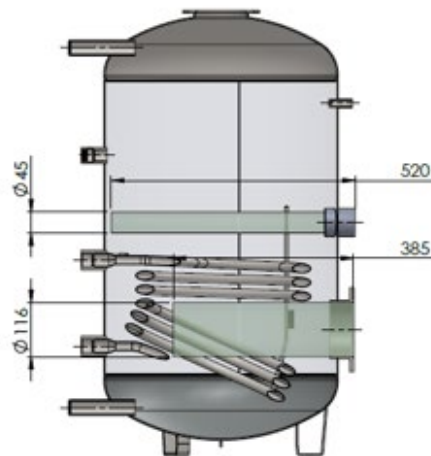
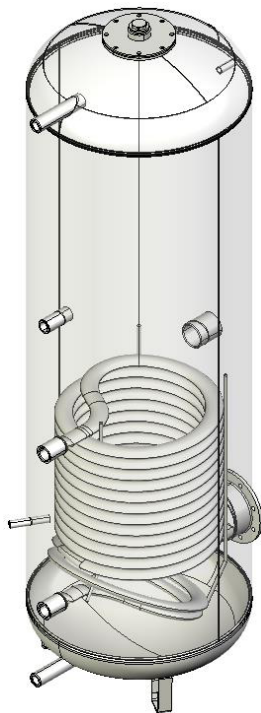

BWS-1, 150 B



Technische Daten

BWS-1 150 - 500 B

Typ	Einheit	BWS-1 150 B	BWS-1 200 B	BWS-1 300 B	BWS-1 400 B	BWS-1 500 B
Artikelnummer		075456	075457	075458	075459	075460
Inhalt	L	156	207	294	386	488
Gewicht	kg	54	69	93	120	144
Energieeffizienzklasse		B	B	B	B	B
Zapfprofil		L	XL	XXL	XXL	3XL
Wärmetauscherfläche	m ²	0,61	0,92	1,43	1,82	2,03
Kippmaß	mm	1172	1414	1841	1768	1890
Einbautiefe Flansch	mm	385	385	385	473	528
Einbautiefe E-Heizung 1½" IG	mm	520	520	520	623	673
Kaltwasser 1" AG	mm	104	104	104	104	104
A Rücklauf Wärmeübertrager 1" IG	mm	235	235	235	272	278
B Vorlauf Wärmeübertrager 1" IG	mm	420	510	660	693	698
C Zirkulation 3/4" IG	mm	644	820	1030	1060	950
D Durchmesser mit Wärmedämmung	mm	600	600	600	700	750
E Fühlerhülse	mm	426	535	720	677	724
G Blindflansch D180	mm	271	271	271	297	310
H Warmwasser 1" IG	mm	874	1147	1608	1490	1600
I Thermometer	mm	756	1029	1490	1345	1440
J E-Heizung 1½" IG	mm	500	630	855	790	850
K Höhe mit Wärmedämmung	mm	1007	1280	1741	1624	1735

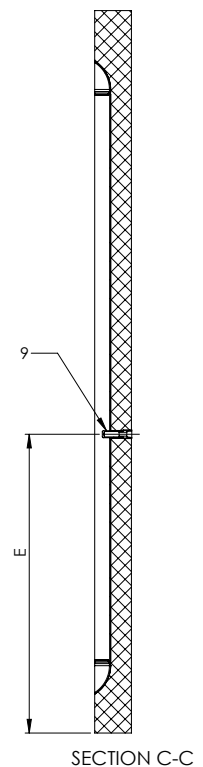
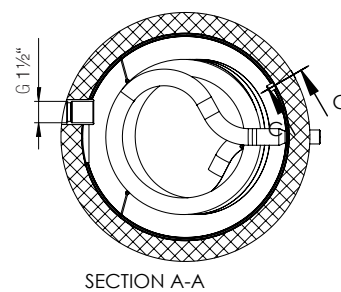
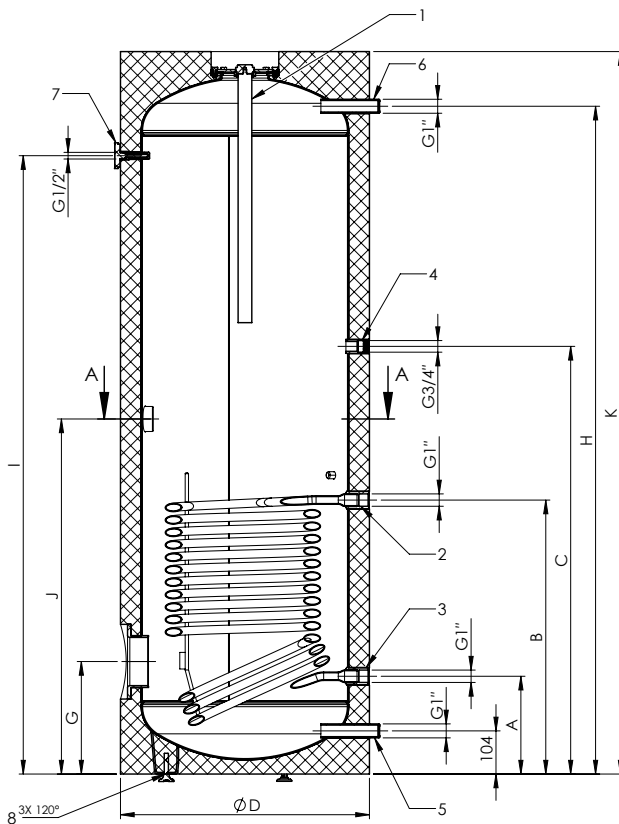

Solarspeicher

BWS-2 200 - 500 B

Perfekt für Solarthermie und mehr.

Speziell für den effizienten Einsatz in Solarthermie-Anlagen entwickelt.

Der **innovative elliptische Wärmetauscher** sorgt für eine optimale Wärmeübertragung – ideal, um die Solarenergie schnell und effektiv ins Trinkwasser zu bringen. Dank bivalenter Ausführung, lässt sich der Speicher zusätzlich mit **Biomasse- oder fossilen Heizquellen** kombinieren – für maximale Flexibilität und Versorgungssicherheit auch bei geringer Sonnenstrahlung.

Der Speicher ist mit einer 1 ½-Zoll-Muffe für den Anschluss von Elektro-Einschraubheizkörpern ausgestattet – perfekt für individuelle Nachrüstung und elektrische Zusatzheizung. Zusätzlich sorgt der genormte Flanschanschluss für volle Kompatibilität mit Austria Email Zubehör*, was Ihnen maximale Planungssicherheit und Erweiterbarkeit garantiert.

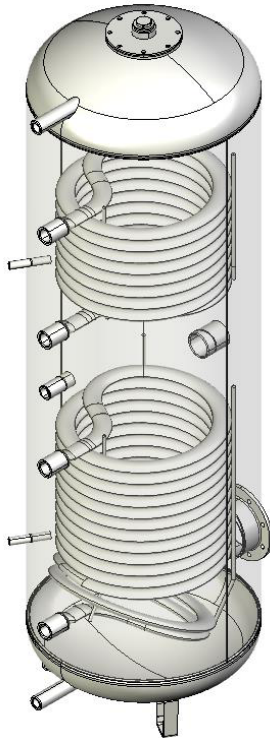

TECHNISCHE EIGENSCHAFTEN

- ▶ zulässiger Betriebsdruck max. 10 bar
- ▶ Energieeffizienzklasse (ERP): B
- ▶ Magnesiumanode 1 ¼" (DIN 4753-3)
- ▶ Wärmetauscher: elliptisches Rohr für große Wärmetauscher-Fläche (m²)
- ▶ Vollsoriment mit 1 ½"-Anschluss für Elektro-Einschraubheizkörper bei ca. 50 % des Volumens
 - Optimierung des PV-Eigenverbrauchs

* unter Berücksichtigung der Einbaulänge



Technische Daten

BWS-2 200 - 500 B

Typ	Einheit	BWS-2 200 B	BWS-2 300 B	BWS-2 400 B	BWS-2 500 B
Artikelnummer		075461	075462	075463	075464
Inhalt	L	206	292	383	486
Gewicht	kg	78	106	134	158
Energieeffizienzklasse		B	B	B	B
Zapfprofil		XL	XXL	XXL	3XL
Wärmetauscherfläche unten	m ²	0,92	1,43	1,82	2,03
Wärmetauscherfläche oben	m ²	1,0	0,93	1,05	1,02
Kippmaß	mm	1414	1841	1768	1890
Einbautiefe Flansch	mm	385	385	473	528
Einbautiefe E-Heizung 1½" IG	mm	520	520	623	673
Kaltwasser 1" AG	mm	104	104	104	104
A Rücklauf Wärmeübertrager 1" IG	mm	235	235	272	278
B Vorlauf Wärmeübertrager 1" IG	mm	510	660	693	698
C Zirkulation 3/4" IG	mm	685	900	870	950
D Durchmesser mit Wärmedämmung	mm	600	600	700	750
E Fühlerhülse unten	mm	400	515	499	532
F Fühlerhülse oben	mm	833	1173	1072	1146
G Blindflansch D180	mm	271	271	297	310
H Warmwasser 1" AG	mm	1147	1608	1490	1600
I Thermometer	mm	1029	1490	1345	1440
J E-Heizung 1½" IG	mm	630	855	790	850
K Höhe mit Wärmedämmung	mm	1280	1741	1624	1735
L Muffe Rücklauf Wärmeübertrager 1" IG oben	mm	827	1040	1010	1100
M Muffe Vorlauf Wärmeübertrager 1" IG oben	mm	1012	1315	1252	1311

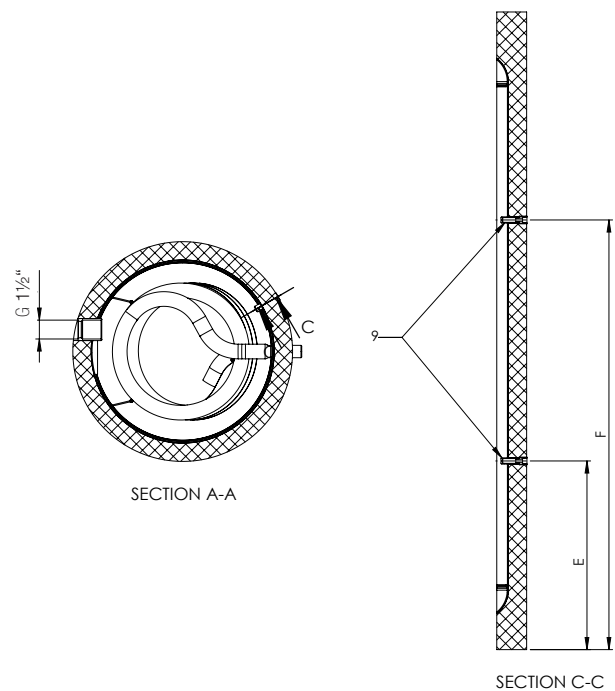
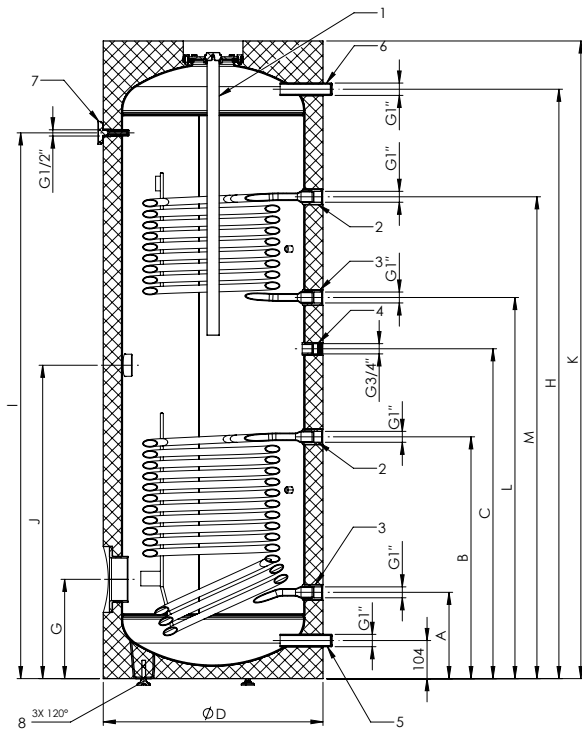

Wärmepumpenspeicher

BWS-WP 200 - 500 B

Brauchwasserspeicher mit elliptischer Technologie – Mehr Effizienz. Mehr Komfort.

Ideal abgestimmt auf die Anforderungen moderner Wärmepumpensysteme.

Der Schlüssel liegt im Detail:

Die elliptischen Wärmetauscherrohre sowie die **optimierten Fühlerrohr-Positionen** sorgen für eine perfekte Balance zwischen Komfort und Energieeffizienz. Das Ergebnis: **bessere COP-Werte und eine effizientere Nutzung der Wärmepumpe.**

Zudem bietet der Speicher bei gleichem Volumen und gleicher Wärmetauscherfläche wie vergleichbare Modelle spürbare Effizienzvorteile. Die integrierte 1 1/2"-Muffe bei 50 % des Speichervolumens erlaubt die einfache Nachrüstung eines Elektro-Einschraubheizkörpers, z.B. als zusätzliche Heizquelle.

TECHNISCHE EIGENSCHAFTEN

- ▶ zulässiger Betriebsdruck max. 10 bar
- ▶ Energieeffizienzklasse (ERP): B
- ▶ Magnesiumanode 1 1/4" (DIN 4753-3)
- ▶ Wärmetauscher: elliptisches Rohr für große Wärmetauscher-Fläche (m²)
- ▶ Vollsortiment mit 1 1/2"-Anschluss für Elektro-Einschraubheizkörper bei ca. 50 % des Volumens
 - Optimierung des PV-Eigenverbrauchs

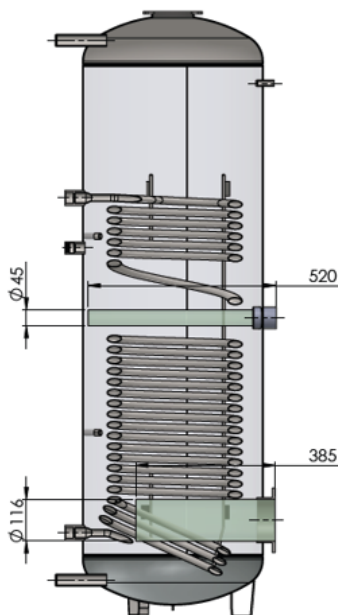

BWS-WP, 300 B

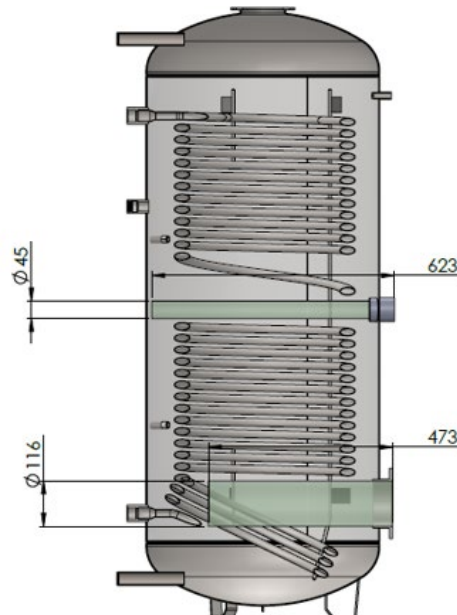

BWS-WP, 400 B



Technische Daten

BWS-WP 200 - 500 B

Typ	Einheit	BWS-WP 200 B	BWS-WP 300 B	BWS-WP 400 B	BWS-WP 500 B
Artikelnummer		075481	075482	075483	075484
Inhalt	L	206	293	382	487
Gewicht	kg	81	108	145	171
Energieeffizienzklasse		B	B	B	B
Zapfprofil		XL	XXL	XXL	3XL
Wärmetauscherfläche	m ²	1,83	2,55	3,76	4,05
Kippmaß	mm	1414	1841	1768	1890
Einbautiefe Flansch	mm	385	385	473	528
Einbautiefe E-Heizung 1½" IG	mm	520	520	623	673
Kaltwasser 1" AG	mm	104	104	104	104
A Rücklauf Wärmeübertrager 1" IG	mm	235	235	272	278
B Vorlauf Wärmeübertrager 1" IG	mm	960	1170	1293	1298
C Zirkulation ¾" IG	mm	820	1030	1060	950
D Durchmesser mit Wärmedämmung	mm	600	600	700	750
E Fühlerhülse unten	mm	400	515	499	532
F Fühlerhülse oben	mm	762	1063	976	1044
G Blindflansch D180	mm	271	271	297	310
H Warmwasser 1" AG	mm	1147	1608	1490	1600
I Thermometer	mm	1029	1490	1345	1440
J E-Heizung 1½" IG	mm	630	835	795	845
K Höhe mit Wärmedämmung	mm	1280	1741	1624	1735

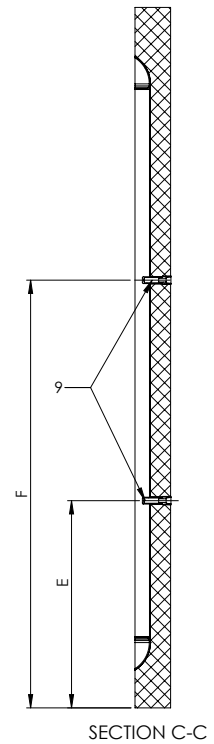
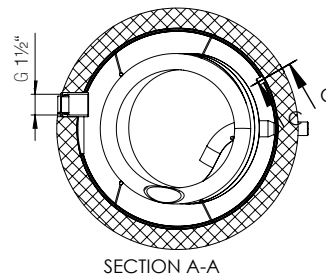
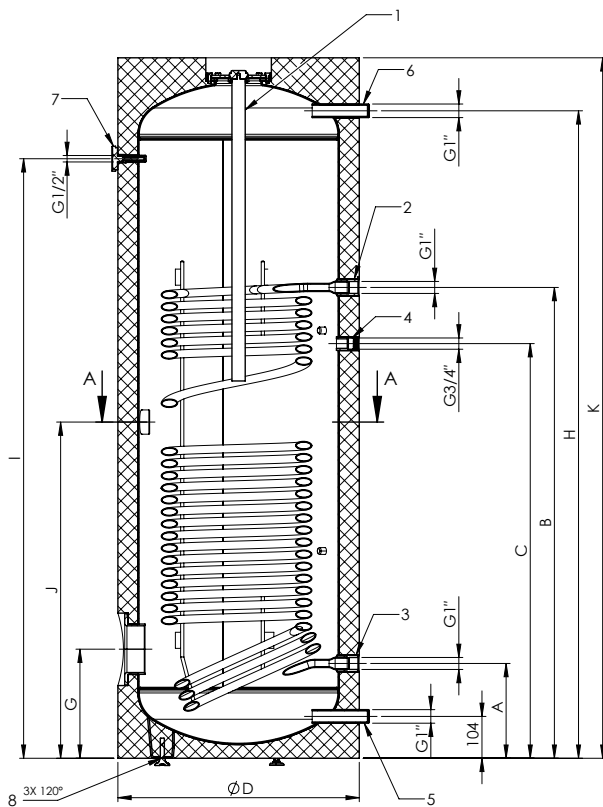

Hochleistungs-Wärmepumpenspeicher BWS-WP+ 200 - 500 B

Trinkwasserspeicher mit elliptischer Technologie – Mehr Effizienz. Mehr Komfort.

Ideal abgestimmt auf die Anforderungen moderner Wärmepumpensysteme.

Der Schlüssel liegt im Detail:

Die elliptischen Wärmetauscherrohre sowie die **optimierten Fühlerrohr-Positionen** sorgen für eine perfekte Balance zwischen Komfort und Energieeffizienz. Das Ergebnis: **bessere COP-Werte und eine effizientere Nutzung der Wärmepumpe.**

Zudem bietet der Speicher bei gleichem Volumen und gleicher Wärmetauscherfläche wie vergleichbare Modelle spürbare Effizienzvorteile. Die integrierte 1 ½"-Muffe bei 50 % des Speichervolumens erlaubt die einfache Nachrüstung eines Elektro-Einschraubheizkörpers, für mehr Komfort und optimierte PV-Solarstrom Nutzung, im Vergleich zu ähnlichen Produkten.

TECHNISCHE EIGENSCHAFTEN

- ▶ zulässiger Betriebsdruck max. 10 bar
- ▶ Energieeffizienzklasse (ERP): B
- ▶ Magnesiumanode 1 ¼" (DIN 4753-3)
- ▶ Wärmetauscher: elliptisches Rohr für große Wärmetauscher-Fläche (m²)
 - gleiche Wärmetauscherfläche im Vergleich zu ähnlichen Produkten mit Doppelwärmetauscher
- ▶ Vollsortiment mit 1 ½"-Anschluss für Elektro-Einschraubheizkörper bei ca. 50 % des Volumens
 - Optimierung des PV-Eigenverbrauchs

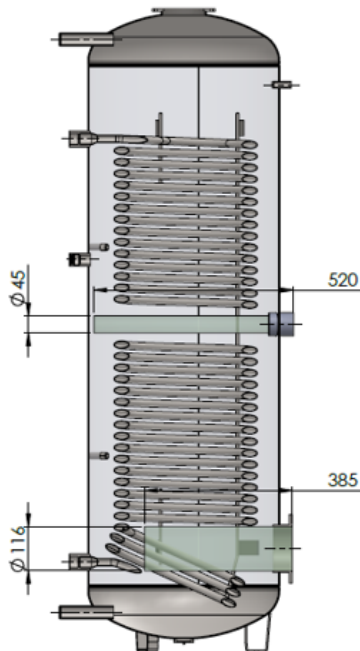

BWS-WP+, 300 B

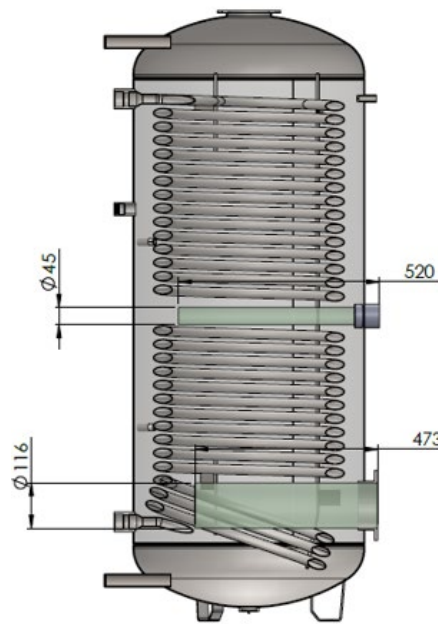

BWS-WP+, 400 B



Innovation und Effizienz für Fachhandwerker

In unserem Bestreben, die besten Lösungen für thermischen Komfort zu entwickeln, haben wir umfassende Tests durchgeführt, um die Leistung unseres neuen Brauchwasserspeichers BWS zu bewerten. Die Ergebnisse sprechen für sich und bieten Installateuren eine innovative und effiziente Lösung für ihre Projekte.

Zielsetzung und Messaufbau

Unser Ziel war es, die Effizienz eines elliptischen Wärmetauschers im Vergleich zu einem herkömmlichen Doppel-Wärmetauscher zu untersuchen. Dabei führten wir Tests in zwei baugleichen Häusern unter identischen Bedingungen durch. Drei verschiedene Szenarien – kleine, mittlere und große Zapfung – wurden evaluiert, um die optimale Fühlerposition zu bestimmen und die perfekte Balance zwischen Komfort und Effizienz zu finden.

Ergebnisse

Die Ergebnisse waren eindeutig:

- ▶ **Aufheizzeit:** Der elliptische Wärmetauscher zeigte eine kürzere Aufheizzeit, was zu schnellerer Verfügbarkeit von warmem Wasser führt.
- ▶ **Übertragungsleistung:** Die Übertragungsleistung des elliptischen Wärmetauschers war signifikant höher, was eine effizientere Nutzung der Wärmeenergie ermöglicht.
- ▶ **System COP:** Der elliptische Wärmetauscher erzielte einen höheren System COP, insbesondere bei einer Speichertemperatur von 55 °C. Dies bedeutet eine höhere Energieeffizienz und geringere Betriebskosten.
- ▶ **Durchfluss:** Obwohl der Durchfluss beim Doppel-Wärmetauscher höher war, zeigte der elliptische Wärmetauscher insgesamt eine bessere Performance.

Diese Ergebnisse unterstreichen die Vorteile des elliptischen Wärmetauschers für unseren neuen Brauchwasserspeicher BWS, insbesondere in Bezug auf Effizienz und Komfort. Installateure können sich auf eine zuverlässige und leistungsstarke Lösung verlassen, die sowohl die Anforderungen ihrer Kunden erfüllt als auch zur Energieeinsparung beiträgt.

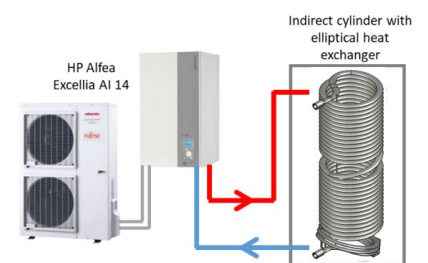

Haus 1: elliptischer Wärmetauscher

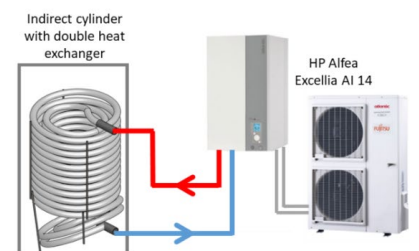

Haus 2: Doppel-Wärmetauscher

Brauchwasserspeicher BWS

Zubehör RDH/ REH

Unsere PV Heizlösungen verwandeln überschüssigen PV-Strom in wertvolle Wärmeenergie für Warmwasser und Heizung. Sie dienen als Zusatzheizung von Trink- und Heizungswasser in Photovoltaikanlagen. Auf diese Weise kann man den Eigenverbrauch der PV-Anlage optimieren, Geld sparen und die Umwelt schonen, indem man erneuerbare Energien für Heizungs- und Warmwasser nutzt.

Die Einbaueheizungen sind für einen max. Betriebsdruck von 10 bar geeignet und bestehen je nach Leistung aus einer entsprechenden Anzahl hochwertiger Rohrheizkörpern, die auf einer Flanschplatte mittels eines Schutzstromableitwiderstandes, isoliert aufgesetzt, montiert sind. Ein von außen einstellbarer Thermostat steuert die Heizleistung. Außerdem ist jede Einbaueheizung mit einem Sicherheits-Temperaturbegrenzer ausgerüstet, der bei Versagen des Temperaturreglers die Heizleistung allpolig abschaltet. Die komplette Verdrahtung, Regelungskomponenten und Anschlussklemmen sind durch eine schwarze Kunststoffschutzkappe abgedeckt. Der Einbau in CrNi (Niro) kann unter Umständen zu Problemen führen und ist daher nicht empfohlen. Dank der integrierten Sternschaltung unserer Einbaueheizung lässt sich überschüssiger PV Strom über einen externen Verbrauchsregler effizient in Warmwasser umwandeln. *

VORTEILE

- ▶ Vorbereitet zur PV Nutzung durch einen externen Verbrauchsregler
- ▶ REH: Einphasige Ausführung für Direktanschluss ~230 V mit Magnesiumanode
- ▶ RDH: Drehstrom-Ausführung für Direktanschluss 3~400 V mit Magnesiumanode
- ▶ Integrierte Sternschaltung
- ▶ Flanschdichtung ist im Lieferumfang inkludiert
- ▶ Stufenlos einstellbar von 15°C bis ca. 85°C

ACHTUNG BEI DER INSTALLATION/ MONTAGE:
Die Einbaueheizungen sind nur für eine waagrechte Montage geeignet.

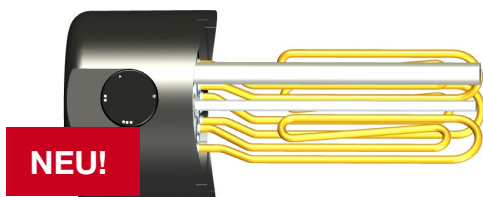

	Art. Nr.	Heizleistung kW	Material Heizstab	Anschlussspannung V	Einbaulänge mm	Länge Fühlerrohr mm	Flanschdurchmesser mm	Heizkörper Anzahl	PV-fähig
EBH-RDH18PV D180 400V/ 3,0 KW UHA	075591	3,0	Kupfer	230	370	310	180	3	ja
EBH-RDH18PV D180 400V/ 6,0 KW UHA	075592	6,0	Kupfer	230	370	310	180	3	ja

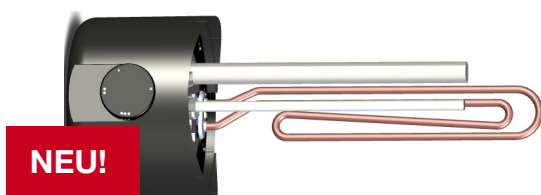

	Art. Nr.	Heizleistung kW	Material Heizstab	Anschlussspannung V	Einbaulänge mm	Länge Fühlerrohr mm	Flanschdurchmesser mm	Heizkörper Anzahl	PV-fähig
EBH-REH18 D180 230V/ 2,5 KW HA	075589	2,5	Kupfer	230	370	310	180	1	ja

* Elektrische Verdrahtung der Heizstäbe für die Eigenverbrauchsnutzung einer PV-Anlage unter Verwendung eines Verbrauchsregler (nicht inkludiert) optimiert. Die Typenreihen mit der Kennzeichnung PV-ready können weiterhin ohne Einschränkungen als konventionelle Einbaueheizung verwendet werden.

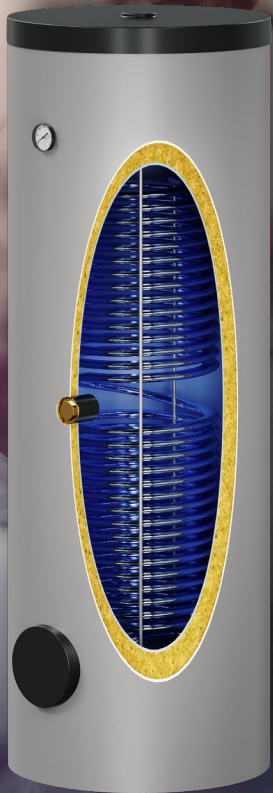

Austria Email GmbH

Zentrale & Logistik Weiden
Parksteiner Straße 49
92637 Weiden/Opf.
Tel. 0961 / 63 490-0
Internet: www.austria-email.de
E-Mail: weiden@austria-email.de

Wärmepumpenkompetenzzentrum

Urnenfelderstraße 18
97505 Geldersheim
Tel. 09721 / 9785 510
E-Mail: geldersheim@austria-email.de