

<b>EN</b>	<b>GENERAL INSTALLATION AND WARRANTY TERMS</b> Operator`s manual
<b>DE</b>	<b>ALLGEMEINE INSTALLATIONS- UND GEWÄHRLEISTUNGSBEDINGUNGEN</b> Bedienungsanleitung
<b>RO</b>	<b>TERMENI GENERALI DE INSTALARE ȘI GARANȚIE</b> Manualul operatorului
<b>IT</b>	<b>CONDIZIONI GENERALI DI INSTALLAZIONE E GARANZIA</b> Manuale operativo
<b>PL</b>	<b>OGÓLNE WARUNKI INSTALACJI I GWARANCJI</b> Instrukcja obsługi
<b>HR</b>	<b>OPĆI UVJETI INSTALACIJE I JAMSTVA</b> Priručnik za

Safety instructions .....	4
1. Operating requirements and important notes .....	7
2. Hydraulic connection .....	7
3. Circulation connection .....	8
4. Electric heaters .....	8
5. Flange insertion opening .....	8
6. Central heating connection .....	8
7. Important installation notes .....	8
8. Corrosion protection .....	9
9. External thermostat .....	9
10. Before commissioning .....	9
11. Shutting down, emptying .....	9
12. Inspection, maintenance, care .....	9
13. Electrical connections .....	10
14. Recycling and disposal .....	10
15. EC-Declaration of Conformity .....	10
Warranty, Guarantee and Product Liability .....	11
Sicherheitshinweise .....	14
1. Betriebsanforderungen und wichtige Hinweise .....	15
2. Hydraulikanschluss .....	17
3. Zirkulationsanschluss .....	17
4. Elektroheizungen .....	17
5. Flansch-Einbauöffnung .....	18
6. Zentralheizungsanschluss.....	18
7. Wichtige Installationshinweise .....	18
8. Korrosionsschutz .....	19
9. Externer Thermostat .....	19
10. Vor der Inbetriebnahme .....	19
11. Abschaltung und Entleerung .....	19
12. Inspektion, Wartung, Pflege .....	19
13. Elektrische Anschlüsse .....	20
14. Recycling und Entsorgung .....	20
15. EG-Konformitätserklärung .....	20
Gewährleistung, Garantie und Produkthaftung .....	21
Instrucțiuni de siguranță .....	24
1. Cerințe de operare și note importante .....	26
2. Racordul hidraulic .....	27
3. Racordul de circulație .....	27
4. Încălzitoarele electrice .....	27
5. Deschiderea de introducere a flanșei .....	28
6. Racordul de încălzire centrală .....	28
7. Note importante de instalare .....	28
8. Protecția anticorozivă .....	29
9. Termostatul extern .....	29
10. Înainte de punerea în funcțiune .....	29
11. Oprirea, golirea .....	29
12. Inspecția, întreținerea, îngrijirea .....	29
13. Racordurile electrice .....	30
14. Reciclarea și eliminarea ca deșeu .....	30
15. Declarația de conformitate CE .....	30
Garanția și responsabilitatea față de produs .....	35

Istruzioni di sicurezza .....	34
1. Requisiti operativi e note importanti .....	36
2. Collegamenti idraulici .....	37
3. Collegamento di circolazione .....	37
4. Riscaldatori elettrici .....	38
5. Apertura per inserimento flangia .....	38
6. Collegamento riscaldamento centrale .....	38
7. Importanti note sull'installazione .....	38
8. Protezione anticorrosiva .....	39
9. Termostato esterno .....	39
10. Prima della messa in funzione .....	39
11. Spegnimento, svuotamento .....	39
12. Ispezione, manutenzione, cura .....	39
13. Connessioni elettriche .....	40
14. Riciclaggio e smaltimento .....	40
15. Dichiarazione di conformità CE .....	40
Garanzia e responsabilità da prodotto difettoso .....	41

Instrukcje bezpieczeństwa .....	45
1. Wymagania eksploatacyjne i ważne informacje .....	47
2. Przyłącze hydrauliczne .....	48
3. Przyłącze cyrkulacyjne .....	48
4. Grzałki elektryczne .....	48
5. Otwór do montażu kołnierza .....	49
6. Przyłącze do instalacji centralnego ogrzewania .....	49
7. Ważne wskazówki montażowe .....	49
8. Ochrona przed korozją .....	49
9. Termostat zewnętrzny .....	49
10. Przed uruchomieniem .....	50
11. Wylączanie, opróżnianie .....	50
12. Kontrola, konserwacja, pielęgnacja .....	50
13. Połączenia elektryczne .....	50
14. Recykling i utylizacja .....	51
15. Deklaracja zgodności WE .....	51
Gwarancja, rękojmia i odpowiedzialność za produkt .....	52

Šigurnosne upute .....	56
1. Zahtjevi za rad i važne napomene .....	57
2. Hidraulički priključak .....	58
3. Priključak za cirkulaciju .....	58
4. Električni grijači .....	59
5. Otvor za umetanje prirubnice .....	59
6. Priključak na centralno grijanje .....	59
7. Važne napomene za instalaciju .....	59
8. Zaštita od korozije .....	60
9. Vanjski termostat .....	60
10. Prije puštanja u rad .....	60
11. Isključivanje, pražnjenje .....	60
12. Pregled, održavanje, njega .....	60
13. Električni priključci .....	61
14. Recikliranje i odlaganje u otpad .....	61
15. EZ izjava o sukladnosti .....	61
Jamstvo, garancija i odgovornost za proizvod .....	62

# General Installation and Warranty Terms Operator's manual

## Indirect Water Heater

**Please provide this document to the user**

Dear customer,

You have selected our water heater for heating your water.

**Thank you for the confidence you have shown in us.**

You have purchased an attractive unit which was constructed according to the state of the art and which meets all the appropriate regulations. Our continuously developed and improved enameling as well as constant quality inspection during production give our water heaters technical advantages that will serve you for years to come.

Installation and commissioning should be performed only by an authorized installer according to this guide.

This short brochure contains all the essential instructions for proper installation and operation. Nevertheless, allow your installer to explain the function of the appliance and how to operate it. Of course you may also contact our customer service and sales department for any questions you have.

Please read these instructions carefully and in full. Keep them in a safe place and pass them on to any subsequent user.

**We hope you enjoy our indirect water heaters.**

# SAFETY INSTRUCTIONS

-This appliance is not intended for use by persons (including children) with reduced physical, sensory or mental capabilities, or lack of experience and knowledge, unless they have been given supervision or instruction concerning use of the appliance by a person responsible for their safety.
-Children should be supervised to ensure that they do not play with the appliance.
-This appliance can be used by children aged from 3 years and above and persons with reduced physical, sensory or mental capabilities or lack of experience and knowledge if they have been given supervision or instruction concerning use of the appliance in a safe way and understand the hazards involved. Children shall not play with the appliance. -Cleaning and user maintenance shall not be made by children without supervision. -Children aged from 3 to 8 years are only allowed to operate the tap connected to the water heater.
-Caution: Heavy items - handle with care.
-Install the appliance in a room protected from frost. If the appliance is damaged because the safety device has been tampered with, it is not covered by the warranty.
-Make sure that the wall on which the appliance is mounted can support the weight of the appliance when filled with water.
-If the appliance is to be installed in a room or location where the ambient temperature is constantly above 35 °C, ensure that the room is correctly ventilated.
-Position the appliance where it can be accessed.
-Installation of vertical wall-mounted water heater: To facilitate future replacement of the heating element, leave clear space (300 mm up to 100 liters and 480 mm for higher capacities) below the ends of the appliance pipes.
-If the appliance is set up in a suspended ceiling or attic, or above living space, a drain pan must be installed underneath the water heater. A drainage device connected to the sewer system is required.
-This product is intended for use at a maximum altitude of 3000 m.
-This water heater is fitted with a thermostat with an operating temperature of more than 60 °C at its maximum position, capable of reducing the growth of legionella bacteria in the tank. -Caution! Above 50 °C, water could cause immediate burns. Check the water temperature before taking a bath or shower.
-A new safety device which conforms to current standards (EN 1487 in Europe), pressure 1 MPa (10 bar) and size ½” capacity ≤ 200l and ¾” capacity > 200l in diameter must be fitted. The safety valve must be protected from frost.
-The pressure relief valve drainage device must be activated on a regular basis in order to remove limescale deposits and to check that it is not blocked.
-A pressure reducer (not supplied) is required if the supply pressure is greater than 0.5 MPa (5 bar) and will be installed on the main supply pipe.
-Connect the safety unit to a discharge pipe, kept in the open air, in a frost-free environment, continuously sloping downwards to drain off the heat-expanded water or to allow for drainage of the water heater.
-DRAIN: Turn off the power and cold water supply, open the hot water taps then operate the drainage valve of the safety device.
-Be sure to turn off the power before removing the cover, to prevent any risk of injury or electric shock.
-Upstream of the appliance, the electrical installation must have an all-pole cut-out device (circuit- breaker, fuse) compliant with the local installation rules in force (30 mA residual current device).
Earthing is mandatory. A special terminal marked  is provided for this purpose.
The user manual for this appliance can be obtained from the After-Sales service.
-These appliances comply with directives 2014/30/EU relating to electromagnetic compatibility, 2014/35/EU relating to low voltage, 2015/863/EU and 2017/2102/EU relating to ROHS and 2013/814/EU which completes directive 2009/125/EC relating to ecodesign.
-Regularly check there are no leaks in the pipework.
-If the safety device is tripped, cut the power before any operation and have the circuit breaker reset by a qualified person.
-For electronic products with a power output greater than or equal to 1800 W, it is possible to switch to three-phase 400V using the Facilitri 400V kit. The modification must be made by a qualified person. -For products which are equipped with a mechanical thermostat and compatible with single-phase and three-phase connections, the wiring must be modified by a qualified person and only using the equipment supplied

by the manufacturer.

-Do not throw your water heater in the garbage, but drop it in a place assigned for this purpose (collection point) where it can be recycled.

-The full EU declaration of conformity is available via the link below:

-Foam contains fluorinated greenhouse gases R-1233zd(E).

# 1. OPERATING REQUIREMENTS AND IMPORTANT NOTES

## ATTENTION:

Property damage due to transport

Damage caused by improper transport of the device.

- Fix the device with suitable transport locks, for example with tension straps. To transport it to the installation site, proceed as follows:
  1. Pay attention to the labeling on the packaging.
  2. Move the appliance carefully when transporting it to the installation site.
  3. Do not drop/hit the floor with the Indirect Water Heater.
  4. Only remove the packaging at the installation site.
  5. After transport, check the appliance for transport damage.
  6. Ensure the following conditions for the installation location:
    - Sleeves for connections must be freely accessible.
    - It must be protected from a frosty environment.
    - A stable and flat surface is necessary.

## Information:

-Use non-return valves or non-return flaps with non-return flow preventers in the appliance.

-When connecting the appliance, pay attention to the following points

-Pay attention to the flow rule: „In water installations with two or more metals, first the base material and then the noble material must be used in the direction of flow.“

If a connection is not used, it must be sealed tightly and insulated.

-Connection of drinking water pipe

-Health hazard due to lack of hygiene

-The drinking water can be contaminated if assembly work is carried out improperly

-Install in a hygienically perfect manner according to the standards.

## ATTENTION:

-Damage to the device due to improper installation of the safety valve.

-If the safety valve is installed incorrectly, damage to the device can occur if the permissible operating pressure is exceeded. Use a type-tested safety valve.

-Adjust the safety valve to prevent the permissible operating pressure from being exceeded.

-Allow the safety valve's blow-off line to end in a clearly visible location in a frost-proof area above a drainage point.

This device is only suitable for hot water preparation within closed spaces, and may only be installed by licensed professionals (with due consideration to the relevant professional standards e.g. (EN standards).

The tank can only be used in accordance with the conditions indicated on the rating plate if the medium used complies with the European Drinking Water Ordinance.

-The heating water must have a pH value between 8 and 9.5.

All stated limit values for various substances (e.g. nitrate <50 mg/l, nitrite <0.1mg/l, chloride <200 mg/l, iron <0.2mg/l, sulphate <250 mg/l, pH value  $\geq 6.5$  and  $\leq 9.5$ , conductivity at least 150  $\mu\text{S}/\text{cm}$ ) must be observed. The water may only be decalcified to a maximum of 8° dH

-To protect electric heaters from corrosion, a transition resistance of about 600  $\Omega$  is to be provided (if electric heaters are not installed at the factory).

-Furthermore, a minimum conductivity of  $\geq 150 \mu\text{S}/\text{cm}$  must be available in order to ensure adequate corrosion protection.

Water heating must be done in compliance with the applicable standards (e.g. EN Standards).

The heating water must have a pH value between 8 and 9.5.

It must be installed in a location which allows for access in case of any necessary maintenance, repair or replacement. The appliance can only be used in accordance with the conditions indicated on the rating plate if the medium used complies with the European Drinking Water Ordinance.

In addition to the legally recognized guidelines and standards (EN Standards) the connection conditions of the local electricity and water works, as well as those set out in the installation and operating instructions, must be complied with. Water heating must be done in compliance with the applicable standards (e.g. EN standards).

It must be installed in a location which allows for access in case of any necessary maintenance, repair or replacement. The costs for any necessary changes to the structural conditions (e.g. doors and passages too narrow) are not governed by the guarantee and warranty declaration and therefore shall be rejected on the side of manufacturer.

When installing and operating the water heater in unusual locations (e.g., attics, interior rooms with water-sensitive floors, closets, etc.), provision must be made for possible water leakage and means provided for catching the water with a corresponding drain to avoid secondary damage. The appliance may be installed and operated only in the intended configuration and on a horizontal surface which is appropriate for the weight of the tank when it is full of water. When water with high lime content is used, we recommend installing a commercially available water softener and operating at a maximum temperature of approx. 65°.

For other sealing aids, e.g. hemp or Teflon tape, care must be taken to ensure that the corrosion protection layer (enamel) is not damaged by excessive sealing in the interior of the connection pipe. Furthermore, the galvanic series of voltages must be taken into account in order to avoid contact corrosion between the tank connection and the connecting piece.

In order to protect the sealing surfaces of the connection threads from corrosion, they are wetted with oxidation enamel or a lacquer protection layer. For this reason, in the case of a flat-sealing connection of the appliance, the end face of the connecting thread must be cleaned by means of a wire brush or abrasive paper before installation in order to obtain a clean, adequate sealing surface.

Important: All metallic components (IH, EFH) are to be inserted electrically insulated from the appliance.

## 2. HYDRAULIC CONNECTION

All appliances which have the max operating pressure greater than 0 bar (atmospheric pressure) on their rating plate are pressure-resistant appliances and can be loaded with the maximum operating pressure indicated on the rating plate. If the line pressure is higher, a pressure reducing valve provided by the user must be installed in the cold water supply line.

If inappropriate or non-functioning fittings are used, or if the specified operating pressure is exceeded, all guarantees, warranties and product liability for our water heaters are void. Therefore only pressure-rated fittings may be used. Component- inspected safety devices are to be provided in the cold water supply line according to the connection diagram shown below.

The water connection may be made only through an inspected membrane safety valve or membrane safety valve combination fitting (not a piston valve)! A safety valve combination consists of a shut-off, test, non-return, waste and safety valve with expansion water drain and is installed between the cold water feed line and cold water inlet of the tank in the order shown:

Tank connection to EN 806 and EN 1717:

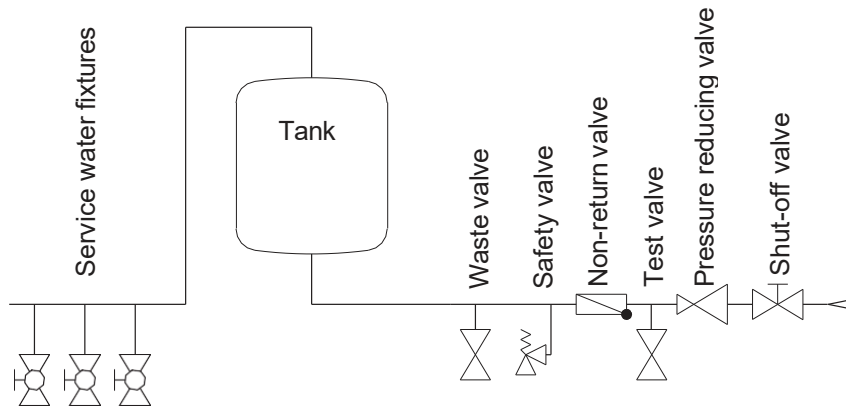

### Always observe the following:

To ensure proper function of the fitting, the latter must be installed only in a frost-protected space. The safety valve runout must be open and visible and the waste line of the drip catcher must be connected to the waste water drain so that neither frost nor obstructions caused by dirt and such can cause a problem. Ensure that the drip cup or item to be drained is free of deposits and soiling.

No shut-off valve or other restriction may be installed between the safety valve and cold water inlet of the appliance. The safety valve must be set to a response pressure which is less than the rated pressure of the tank.

Before finally connecting the appliance, flush the cold water line.

After making the water connection and air-bubble free filling of the tank, check the fitting for proper function.

When lifting or turning (venting) the safety valve test button, the water must flow out freely and without backing up through the expansion water outlet funnel.

The discharge openings of the safety valves (domestic water and heating circuits) must open out into an appropriate drainage object in order to avoid any damage caused by the escape of operating fluid.

The appliance is operated using the hot water valve on the domestic hot water (DHW) fitting.

This means the tank is under continuous line pressure. To protect the appliance against overpressure when heating up, the expansion water created is dispersed through the safety valve every time it is heated. The return valve prevents hot water from flowing back into the cold water line when there is a pressure drop and thus protects the appliance from heating when no water is present. The shut-off valve can be used to isolate the appliance on the water side and thereby eliminate the pressure from the cold water supply, also allowing use of the waste valve when necessary.

In order to allow for a trouble-free repair, a removal or exchange of the device, it is necessary to establish the connection of the appliance by means of a detachable connection (female to male threaded adapter). The appliance leaks as a result of an improper connection and resulting damage and consequential damage are excluded from the warranty and product liability.

## 3. CIRCULATION CONNECTION

Due to significant energy loss, a circulation connection should be avoided when possible. If a highly branched DHW network requires a circulation line, this must be well insulated and the circulation pump controlled via a timer and thermostat. The switching temperature of the thermostat should be kept low (45°C). The circulation connection pipe has female thread.

## 4. ELECTRIC HEATERS

**Important:** All metallic components such as Immersion Heater (IH), Electric Flange Heater (EFH) are to be inserted electrically insulated from the appliance.

If the appliance is heated via its heat exchanger, ensure that the hot water temperature cannot exceed 85 °C via under any circumstances, as it could trigger the safety temperature limiter of the electric heater, and shut the heater down.

To protect the electric heaters from corrosion, a transition resistance of about 600 Ω is to be provided (if not yet installed in the factory).

#### Immersion heater

All appliances are fitted with a 1 1/2" sleeve which can be used to install IH.

#### Electric flange heater

Appliances with electrical heaters are equipped with a safety temperature limiter which turns off further heating of the appliance at a temperature of max. 110 °C (EN 60335-2-21; EN 806). Therefore, connection appliances (pipe fittings, circulation, safety valve combination, etc.) must resist temperatures of 110 °C in the event of any possible malfunction of the thermostat and thus preventing consequential damage.

Assembly and installation may be performed only by authorized specialists.

A EFH, installed via the flange, is provided for continuous operation.

The EFH and IH must be installed or designed with insulation (at least 6 00 Ω), as otherwise the tank interior may corrode.

Due to the hysteresis of the thermostat (±7 K) and potential dissipation losses (cooling of the pipelines) the temperatures can deviate by ±10 K.

## 5. FLANGE INSERTION OPENING

Depending on the system design, electric flange heater can be installed on the appliance's flange Ø180 (clear diameter Ø117 mm, hole circle Ø150 mm, 8 x M12).

EFH are to be installed so that the thermostat probe is at the top.

The screws must be tightened in a cross pattern with a tightening torque of 25 Nm.

## 6. CENTRAL HEATING CONNECTION

Before startup, the pipe heat exchanger and must be rinsed to eliminate any potential contaminants from the heating circuit. The heated water must be treated in accordance with the national regulations and standards (eg. EN 12828 and VDI 2025) during commissioning and comply with the regulations.

Water heater with heat exchanger

The heat exchangers installed in the appliance can be connected to a water heater if the pressure and temperature correspond to the data stated on the specification label. Forced circulation using a pump is required.

A shut-off valve must be installed in the flow line to prevent back-heating into the heating circuit when the central heating and pumps for circulation of primary water are turned off or for electrical operation.

The outgoing and return flow must, however, never be shut off, since otherwise the water in the heat exchanger cannot expand and there is a risk of damaging the appliance. The heat exchanger tube must be properly rinsed before performing the initial installation (we also recommend installing a dirt filter). If the heat exchanger is not connected, the connections must be sealed tightly to prevent condensation water.

## 7. IMPORTANT INSTALLATION NOTES

**Important:** A clear area of 500mm must be provided for a EFH.

When installing the appliance, follow the dimensional drawings and any included caution labels.

NOTE: Be sure to take into account the weight of the indirect cylinder filled (with the rated capacity) when selecting a mounting location so as not to overload the bearing area.

If the appliance is fitted with additional cladding, or is located in small, narrow areas or between walls, be sure that all connections (water fittings, electrical connection space and any installed heater) remain freely accessible and that heat can not accumulate in the area.

When selecting and arranging the materials used for installing the appliance, use caution and consider possible electro- chemical reactions (mixed installation!). The pipelines must be potential-compensated according to DIN 50927.

This type of corrosion results in formation of corrosion elements.

If especially aggressive water is present which requires installation-side special solutions, the possible necessity of special versions of the water heater should also be considered (ask one of our representatives or contact us directly).

Non-observance of this specification may be considered improper use and result in voiding of the warranty.

This appliance is not designed to be used by persons (including children) with physical, sensory or mental disabilities or lacking experience and/or lacking knowledge, unless these are supervised by a person who is responsible for their safety or have received instructions on how to use this device from any such person. Children should be supervised in order to ensure that they do not play with this device.

The operator of the system must ensure that there is no hazard to persons from spraying with hot water, especially when non-trained persons use the appliance.

## 8. CORROSION PROTECTION

The appliance is enamelled and equipped with an impressed current or magnesium anode as standard.

### Magnesium anode:

The magnesium anode is consumed in time and must therefore be checked every 2 years and replaced when it has been used up (about 1/3 of the remaining material), as mentioned in the standard DIN 4753 Part 3 (water-side corrosion protection through enameling and cathodic corrosion protection). The degradation products of the magnesium anode, including substances contained in the water, e.g. lime, can settle in the bottom area of the indirect cylinder or be flushed out of the appliance, which means that the appliance should also be cleaned CAREFULLY as part of the anode maintenance.

### Conversion from magnesium anode to impressed current anode:

If the corrosion protection system is converted from a magnesium anode to the impressed current anode system, it is essential to ensure that all magnesium anodes installed in the appliance are removed, otherwise there may be faults or malfunctions in the impressed current anode corrosion protection system.

## 9. EXTERNAL THERMOSTAT

When using external thermostats, ensure that the water temperature cannot exceed 95°C.

## 10. BEFORE COMMISSIONING

Check before proceeding with startup: All connections, including those made on the user side (flange, anode sleeve,...) must be checked for proper sealing.

Initial startup and heating must be monitored by a technician.

During the heat-up cycle the resulting expansion water in the internal heat exchanger must drip from the safety valve. This dripping is normal and may not be defeated by increased tightening of the valves.

Check for automatic shut-off of the system and any attached electric heaters or the heat exchanger.

Caution: The hot water outlet pipe as well as parts of the safety fitting can become hot to the touch.

## 11. SHUTTING DOWN, EMPTYING

If the appliance will be shut down or not used for an extended period of time, disconnect it completely from the mains.

In frost-prone areas the water heater must be emptied before the cold time of year if the appliance will not be used for several days.

Empty the tank - after closing the shut-off valve in the cold water supply line - by opening the drain valve on the safety valve combination and simultaneously opening all hot water valves on the connected fittings.

Partial emptying can also be accomplished through the safety valve into the expansion water funnel (drip catch). For this the safety valve should be turned to the "...M..." position.

Caution: Hot water can splash when emptying the tank!

## 12. INSPECTION, MAINTENANCE, CARE

### IMPORTANT TECHNICAL NOTES:

-The screws for the flange must be tightened in a cross pattern with a tightening torque of 25 Nm.

-In order to make a legitimate claim under the guarantee provided by the manufacturer, the anode requires a documented inspection by a specialist at a maximum interval of 2 years of operation.

-A conductivity value of the medium of  $\geq 150 \mu\text{S}/\text{cm}$  is necessary for proper functioning of the external current anode.

During the heat-up phase the expansion water must drip noticeably from the safety valve drain. When fully heated (~ 80° C) the expansion water makes up approximately 3.5% of the rated capacity of the water heater.

Regularly check for proper function of the safety valve.

Caution: The cold water inlet and parts of the water heater fitting can get hot during this process. If the tank is not heated up or hot water not tapping, there must be no dripping from the safety valve. If this is the case, either the water line pressure is greater than the permitted value or the safety valve is defective.

If the service water has a high lime content, removal of the scale formed in the interior heat exchanger as well as of the free lime particles must be performed by a technician every one to two operating years. Cleaning is done through the flange opening - remove EFH, clean tank, and use a new gasket when reassembling the flange.

The special enameled surface of the appliance must never come into contact with scale solvent. Do not work with the decalcification pump! Then flush the unit thoroughly and perform the heat-up cycle as for initial startup of the unit.

- a) For service work, it is also appropriate to open the flange for cleaning, in order to check the tank for the possible ingress of foreign bodies and impurities and to remove them if necessary.

- b) Never use abrasive cleaners or paint thinners (such as nitro solvents, trichloro-ethylene, etc.) for cleaning the appliance. Recommended is a damp cloth with an additional few drops of liquid household cleaner. In hospitals and other public buildings, the prevailing regulations for cleaning and disinfection must be observed.
- c) The appliance may be used only according to the conditions specified on the specification label. In addition to the legally recognized national codes and norms, the connection specifications of the local electric and water utility companies as well as the installation and operating guide must be followed.

## 13. ELECTRICAL CONNECTIONS

General notes:

Electric connections must be made in accordance with the prevailing national codes and norms, the corresponding wiring specifications of the local electric and water utility as well as the data in the installation and operation guide and must be performed only by an authorized electrical technician. The prescribed protection measures must be performed with care, so that in case of a fault in or failure of the electrical supply to the water heater no additional electrical devices are affected (e.g., freezer chests, rooms used for medical purposes, animal husbandry, etc.).

In areas containing a bathtub or shower the appliance must be installed according to the national laws and regulations ( e.g. IEC 60364-7-701). The Technical Connection Requirements of the responsible electric utility company must be followed.

A GFCI switch with a tripping current of  $I_{\Delta N} \leq 30\text{mA}$  must be located ahead of the supply circuit. All cables and wires to and from the appliance must be fixed in place.

Before electrical startup the water heater must be filled with water.

## 14. RECYCLING AND DISPOSAL

- Always dispose of materials according to environmental, recycling and waste management standards.
- All appliances, wearing parts, defective components and environmentally hazardous liquids and oils must be disposed of or recycled according to applicable waste disposal regulations without harming the environment.  
**They must not be disposed of as household waste.**
- Dispose of packaging made of cardboard, recyclable plastics and synthetic filler materials in an environmentally responsible manner through appropriate recycling systems or at a recycling center.
- Please observe the applicable national and local regulations.

## 15. EC-DECLARATION OF CONFORMITY

The manufacturer Groupe Atlantic Romania / Prahova county / Aricestii Rahtivani / Milano street no. 8 herewith declares, that the hot water storage tanks / water heater, described enclosed, fulfill the provisions of the following relevant Community harmonization legislation:

- Directive 2009/125/EC of the European Parliament and of the Council of October 21st, 2009 on the establishment of a framework for the setting of eco design requirements for energy related products
- The delegated regulation (EU) No 814/2013 of the commission of 2. August, 2013

The following standards and technical specifications of hot water storage tanks have been applied:

- DIN EN 12897 Water supply - Specification for indirectly heated unvented (closed) storage water heaters; EN 12897:2006; EN 12897:2020
- The inside of tank is enamelled according to the quality assurance of DIN 4753 Part 3

# GUARANTEE, WARRANTY AND PRODUCT LIABILITY

The warranty will be fulfilled in accordance with the current legal provisions of the Republic of Austria as well as with those of the EU.

1. A condition for the operation of guarantee services by the product manufacturer (hereinafter referred to as the PM) is the presentation of the paid invoice for the purchase of the device for which the guarantee service is being invoked, whereby the identity of the device in terms of type and serial number must be taken from the invoice and must be produced by the claimant. This is subject exclusively to the PM's general terms and conditions of business and sales and delivery conditions.
2. To the extent required by law and/or the installation and operating instructions, the assembly, installation, connection and commissioning of the device in question must have been carried out by a licensed electrician and/or installer with due regard to the necessary instructions for this. The appliance (without external covering or plastic external covering) must be protected from direct sunlight in order to prevent discolouring of the polyurethane foam and any possible warping of plastic components.
3. The room in which the equipment is operated must be free of frost. The assembly of the equipment must be carried out at a location which can be reasonably expected i.e. the equipment must be easily accessible and replaceable in the event of necessary maintenance, repair and possible replacement. The costs for any necessary changes to the structural conditions (e.g. doors and corridors too narrow) are not covered by the guarantee and warranty offered and shall therefore be refused by the PM. When setting up, installing and operating the water heater in unusual places (e.g. lofts, living quarters with water sensitive flooring, store rooms etc.) potential water leakage must be taken into consideration and therefore a device for capturing and draining off any leaked water must be provided in order to prevent secondary damage in the sense of the product liability provisions.
4. The warranty shall not apply in the following cases:  
Improper transportation, normal wear and tear, deliberate damage or damage through negligence, any application of force whatsoever, mechanical damage or damage due to frost or resulting from exceeding the operational pressure stated on the rating plate even once, the use of connection fittings that do not comply with the applicable standards or non-functioning storage tank connection fittings, as well as unsuitable and non-functioning operating fittings, glass or plastic part breakage, any color differences, damage through improper use, particularly by failing to observe the operating and assembly instructions (operating and installation instructions), damage caused by external influences, connection to the wrong voltage, corrosion damage due to aggressive waters not suitable as drinking water in accordance with national guidelines), Deviations of up to 10 K in the stated hot water temperature compared to the actual drinking water temperature from the appliance (hysteresis of the thermostat and possible cooling as a result of pipelines), continued use in spite of a defect, unauthorized modifications to the appliance, installation of additional components which have not been tested with the device, improperly performed repairs, insufficient conductance of the water (at least 150  $\mu\text{S}/\text{cm}$ ), operational wear and tear of the magnesium anode (consumable part), natural limestone formation, water deficiency, fire, flood, flooding, lightning strike, excess voltage, power failure and other force majeure, use of non-original and third party components, e.g. heating rod, magnesium anode, thermostat, thermometer, finned tube heat exchanger etc. components installed in a way that is non-insulated with regard to the appliance, influx of foreign material and electrochemical installations (e.g. mixing installations), non-observance of the planning documents, late and non-documented renewal of the installed magnesium anode, faulty installation and connection of the external current anode (e.g., no permanent power supply), lack or improper cleaning and operation as well as deviations from the standard, which only slightly impair the value or the functionality of the device. Furthermore, the original installation at the place of assembly may not be altered or retrofitted before an inspection by the manufacturer or a commissioned expert. Any changes to the original installation on site will result in the immediate exclusion of all possible claims from the warranty or guarantee as well as product liability claims. In addition, as a matter of basic principle, all regulations set out in DIN 1988 (EN 806), DIN 1717, VDI 2035 or the corresponding national regulations and legislation must be complied with.
5. In case of a justifiable claim, this must be reported to the nearest PM customer services center. They shall reserve the right to decide whether a faulty component should be replaced or repaired and/or whether a faulty device will be exchanged for a fault-free device of the same value. In addition, the PM expressly reserves the right to demand that the customer return the device to which the claim applies. The date of a repair or an exchange will be defined by the producer within 5 days!
6. Repairs under the guarantee may only be carried out by people licensed to do so by the PM. Exchanged parts shall become the property of PM. Should any repairs to the water heater be required following necessary service works these shall be invoiced to the customer as repair and pro-rata materials costs.
7. All warranty claims shall expire in the event of unauthorized third-party interventions, even if these are carried out by a licensed installer. The acceptance of costs arising from repairs carried out by third parties shall be subject to the PM having been requested to fix the fault and having either failed to meet their exchange or repair obligations or not having done so within a reasonable period.
8. The guarantee period shall neither be renewed nor extended as a result of the services in response to claims under the guarantee or warranty, or service and maintenance work.
9. Transport damage shall only be inspected and perhaps recognized if these are reported to the PM in writing within one working day of delivery.
10. To the extent permissible by law, any claims over and above provisions made in the guarantee, such as in particular those relating to compensation for damages and consequential losses, are excluded. Pro-rata labor hours for repairs, as well as the costs of restoring the system to its original condition must be paid by the customer at the full rate. The guarantee offered shall only cover the repair or replacement of this device in accordance with this guarantee statement. The provisions of the PM's sales and delivery conditions shall continue to apply in full provided that they are not modified through these guarantee conditions.
11. Services not provided within the framework of these guarantee conditions shall be invoiced to the customer.
12. A precondition for the fulfilment of these guarantee provisions by the PM is that, on the one hand the device has been fully paid for and, on the other hand, that the claimant has fully complied with all of his obligations towards the reseller.
13. A guarantee shall be provided for the enameled surface with no diminution of the guarantee provisions in accordance with Points 1 to 12 for the period offered following delivery. If the guarantee conditions are not met then the legal warranty conditions of the country to which the goods have been delivered shall apply.

14. For the attainment of claims it should be noted that:  
Any possible claims from the product liability stated above which deal with damage caused by a failure of a product (e.g. a person receives bodily injury, health is damaged, or some other bodily part is damaged by the product), are only justified when all the prescribed measures and requirements which are needed for error-free and standard compliant operation of the device have been fulfilled. This includes for example the mandatory and documented replacement of the anode, connection to the correct operating voltage, damages arising from improper operation are to be avoided etc. These provisions are to be derived from the fact that, had all instructions been complied with (standards, installation and operating instructions, general guidelines etc.) the fault in the device or product that caused the secondary damages would not have arisen. Furthermore, it is indispensable that the necessary documentation, such as for example the designation and manufacturer number of the appliance, the seller's invoice and the concessionaire who performed the sale as well as a description of the fault are submitted for the inspection of the allegedly faulty appliance in the technical laboratory (absolutely necessary as a trained professional will inspect the appliance and analyze the cause of the fault). To avoid any confusion regarding the appliance during transportation, it must be provided with a clearly legible label (preferably with the address and signature of the end user). Furthermore, the original installation at the place of assembly may not be changed, converted or dismantled before being inspected by the manufacturer or an appointed expert. Any change to the original assembly situation on-site will lead to the immediate exclusion of any claims arising from the warranty, guarantee or product liability. A corresponding photographic record is required showing the extent of the damage, the installation details (cold water input, hot water output, heater flow and/or back-flow, safety fittings, and, if applicable, expansion vessel) as well as the faulty area of the appliance. In addition, the PM expressly reserves the right to demand the provision of any documentation, the device or device components by the customer deemed necessary to clarify the situation. A prerequisite for the performance of services under the heading, Product Liability, is that it is incumbent upon the damaged party to prove that the damage was caused by a product of the PM. Until such time as the entire situation and circumstances have been clarified as well as until such time as the cause that resulted in the damages has been clearly identified, the PM decidedly rejects any potential culpability. Failure to follow the operating and assembly instructions as well as the relevant standards is considered negligence and shall lead to a liability exclusion in the field of compensation for damage.

The illustrations and data are non-binding and can be changed without any comment in the interest of technical improvements. Subject to technical alterations, errors and misprints excepted.

## Allgemeine Installations- und Gewährleistungsbedingungen - Bedienungsanleitung

### Indirekter Warmwasserbereiter

### Übergeben Sie dieses Dokument bitte dem Benutzer

### Liebe Kunden,

Sie haben sich zum Erwärmen Ihres Wassers für unseren Warmwasserbereiter entschieden.

### Vielen Dank für das Vertrauen, das Sie uns entgegenbringen.

Sie haben ein hochwertiges Gerät erworben, das nach dem neuesten Stand der Technik hergestellt wurde und alle geltenden Vorschriften erfüllt. Durch unsere kontinuierlich weiterentwickelte und verbesserte Emaillierung sowie kontinuierlichen Qualitätskontrollen während der Produktion verfügen unsere Warmwasserbereiter über technische Vorteile, von denen Sie über viele Jahre hinweg profitieren werden.

Die Installation und Inbetriebnahme sollte ausschließlich von einem autorisierten Installateur gemäß dieser Anleitung durchgeführt werden.

In dieser kurzen Broschüre finden Sie alle wichtigen Informationen, die Sie für eine ordnungsgemäße Installation und Inbetriebnahme benötigen. Lassen Sie sich dennoch von Ihrem Installateur die Funktion und Bedienung des Geräts erklären. Selbstverständlich können Sie sich bei Fragen auch an unseren Kundendienst und unsere Vertriebsabteilung wenden.

Lesen Sie diese Anleitung sorgfältig und vollständig durch. Bewahren Sie sie an einem sicheren Ort auf und geben Sie sie an etwaige Nachbenutzer weiter.

### Wir wünschen Ihnen viel Freude mit unseren indirekten Warmwasserbereitern.

# SICHERHEITSHINWEISE

- Dieses Gerät ist nicht für die Verwendung durch Personen (einschließlich Kindern) mit eingeschränkten körperlichen, sensorischen oder geistigen Fähigkeiten oder mangelnder Erfahrung und Kenntnis vorgesehen, es sei denn, sie werden von einer für ihre Sicherheit verantwortlichen Person beaufsichtigt oder in die Verwendung des Geräts eingewiesen.
- Kinder müssen beaufsichtigt werden, um zu verhindern, dass sie mit dem Gerät spielen.
- Dieses Gerät kann von Kindern ab 3 Jahren und Personen mit eingeschränkten körperlichen, sensorischen oder geistigen Fähigkeiten oder mangelnder Erfahrung und Kenntnis verwendet werden, wenn sie beaufsichtigt werden oder eine Einweisung in die sichere Verwendung des Geräts erhalten haben und die damit verbundenen Gefahren verstehen. Kinder dürfen nicht mit dem Gerät spielen. - Die Reinigung und vom Benutzer durchführbare Wartungsarbeiten dürfen nicht ohne Aufsicht von Kindern durchgeführt werden. - Kinder im Alter von 3 bis 8 Jahren dürfen nur den an den Warmwasserbereiter angeschlossenen Wasserhahn bedienen.
- Vorsicht: Schwere Gegenstände - mit Vorsicht behandeln.
- Stellen Sie das Gerät in einem frostgeschützten Raum auf. Wenn das Gerät aufgrund einer Manipulation der Sicherheitsvorrichtung beschädigt wird, erlischt die Gewährleistung.
- Vergewissern Sie sich, dass die Wand, an der das Gerät montiert wird, das Gewicht des mit Wasser gefüllten Geräts tragen kann.
- Wird das Gerät in einem Raum oder an einem Ort aufgestellt, wo die Umgebungstemperatur konstant über 35 °C liegt, sorgen Sie für eine ausreichende Belüftung des Raumes.
- Positionieren Sie das Gerät an einem leicht zugänglichen Ort.
- Installation von vertikalen wandmontierten Warmwasserbereitern: Zur Erleichterung eines späteren Austauschs des Heizelements lassen Sie unterhalb der Rohrenden des Geräts einen Freiraum von 300 mm (bei bis zu 100 Litern) bzw. 480 mm (bei höheren Kapazitäten).
- Wird das Gerät in einer abgehängten Decke, auf einem Dachboden oder über einem Wohnraum installiert, muss unter dem Warmwasserbereiter eine Auffangwanne angebracht werden. Eine an das Abwassersystem angeschlossene Ablaufvorrichtung ist erforderlich.
- Dieses Produkt ist für den Einsatz in einer Höhe von maximal 3000 m vorgesehen.
- Dieser Warmwasserbereiter ist mit einem Thermostat ausgestattet. Bei maximaler Einstellung beträgt die Betriebstemperatur mehr als 60 °C, was das Wachstum von Legionellen im Speicher hemmt. - Vorsicht! Bei einer Wassertemperatur von über 50 °C kann es bei Hautkontakt unmittelbar zu Verbrennungen kommen. Kontrollieren Sie die Wassertemperatur, bevor Sie ein Bad nehmen oder duschen.
- Es ist eine neue Sicherheitsvorrichtung zu installieren, die den aktuellen Normen (EN 1487 in Europa) entspricht und einen Druck von 1 MPa (10 bar) und eine Größe von ½'' (bei einer Kapazität von ≤ 200 l) bzw. ¾'' (bei einer Kapazität von > 200 l) im Durchmesser aufweist. Das Sicherheitsventil muss vor Frost geschützt werden.
- Die Ablassvorrichtung des Druckbegrenzungsventils muss regelmäßig betätigt werden, um Kalkablagerungen zu entfernen und zu kontrollieren, dass sie nicht verstopft ist.
- Bei einem Versorgungsdruck von mehr als 0,5 MPa (5 bar) ist ein Druckminderer (nicht im Lieferumfang enthalten) erforderlich, der an die Hauptversorgungsleitung angeschlossen wird.
- Schließen Sie die Sicherheitsvorrichtung an eine Ablassleitung an, die offen in einer frostfreien Umgebung verlegt ist und kontinuierlich nach unten verläuft, um durch Wärmeausdehnung angestautes Wasser abzulassen oder die Entleerung des Warmwasserbereiters zu ermöglichen.
- ENTLERUNG: Schalten Sie die Stromversorgung und die Kaltwasserzufuhr aus, öffnen Sie die Warmwasserhähne und betätigen Sie dann das Ablassventil der Sicherheitsvorrichtung.
- Schalten Sie unbedingt die Stromversorgung aus, bevor Sie die Abdeckung entfernen, um Verletzungsgefahren oder Stromschläge zu vermeiden.
- Die Elektroinstallation muss vor dem Gerät mit einer allpoligen Abschaltvorrichtung (Leistungsschalter, elektrische Sicherung) ausgestattet sein, die den geltenden örtlichen Installationsvorschriften entspricht (30-mA-Fehlerstromschutzschalter).
Eine Erdung ist zwingend erforderlich. Verwenden Sie dazu die speziell dafür vorgesehene Anschlussklemme mit der Kennzeichnung 
Die Bedienungsanleitung für dieses Gerät ist beim Kundendienst erhältlich.
-Diese Geräte entsprechen der Richtlinie 2014/30/EU über elektromagnetische Verträglichkeit, der Niederspannungsrichtlinie 2014/35/EU, den ROHS-Richtlinien 2015/863/EU und 2017/2102/EU

sowie der Richtlinie 2013/814/EU, die die Ökodesign-Richtlinie 2009/125/EG ergänzt.
- Überprüfen Sie regelmäßig, ob die Rohrleitungen dicht sind.
- Wenn die Sicherheitsvorrichtung ausgelöst wird, unterbrechen Sie vor jeder Inbetriebnahme die Stromversorgung und lassen Sie den Schutzschalter von einer qualifizierten Person zurücksetzen.
- Bei elektronischen Produkten mit einer Leistung von mindestens 1800 W ist es möglich, mit dem Facilitri 400V-Kit auf 400 V Drehstrom (drei Phasen) umzustellen. Die Änderung ist von einer qualifizierten Person vorzunehmen. - Bei Produkten, die mit einem mechanischen Thermostat ausgestattet und mit einphasigen und dreiphasigen Anschlüssen kompatibel sind, darf die Verkabelung nur von einer qualifizierten Person und unter Verwendung der vom Hersteller gelieferten Ausrüstung verändert werden.
- Entsorgen Sie Ihren Warmwasserbereiter nicht im Hausmüll, sondern bringen Sie ihn zu einer dafür vorgesehenen Sammelstelle, wo er recycelt werden kann.
- Die vollständige EU-Konformitätserklärung ist über den folgenden Link verfügbar:
-Der Schaumstoff enthält fluorierte Treibhausgase vom Typ R-1233zd(E).

# 1. BETRIEBSANFORDERUNGEN UND WICHTIGE HINWEISE

## ACHTUNG:

Sachschäden durch Transport

Durch nicht fachgerechten Transport des Geräts verursachte Schäden.

- Fixieren Sie das Gerät mit geeigneten Transportsicherungen, beispielsweise mit Spanngurten. Gehen Sie wie folgt vor, um es zum Installationsort zu transportieren:
  1. Beachten Sie die Hinweise auf der Verpackung.
  2. Transportieren Sie das Gerät vorsichtig zum Aufstellort.
  3. Lassen Sie den indirekten Warmwasserbereiter nicht fallen und gegen den Boden stoßen.
  4. Entfernen Sie die Verpackung erst am Aufstellort.
  5. Überprüfen Sie das Gerät nach dem Transport auf Transportschäden.
  6. Stellen Sie sicher, dass am Aufstellort folgende Bedingungen erfüllt sind:
    - Die Anschlussmuffen müssen frei zugänglich sein.
    - Der Aufstellungsort muss vor Frost geschützt sein.
    - Die Oberfläche ist stabil und eben.

## Hinweis:

- Verwenden Sie Rückschlagventile oder Rückschlagklappen mit Rückflussverhinderern im Gerät.
- Beachten Sie beim Anschluss des Geräts folgende Punkte
- Berücksichtigen Sie die folgende Fließregel: „In Wasserinstallationen mit zwei oder mehr Metallen ist in Fließrichtung zuerst das unedlere und dann das edlere Material zu verwenden.“

Wird ein Anschluss nicht verwendet, ist er abzudichten und zu isolieren.

- Anschluss der Trinkwasserleitung
- Gesundheitsgefährdung durch mangelnde Hygiene
- Bei unsachgemäßer Montage kann das Trinkwasser verunreinigt werden
- Installieren Sie das Gerät auf hygienisch einwandfreie Weise nach dem Stand der Technik.

## ACHTUNG:

- Beschädigung des Geräts durch unsachgemäße Installation des Sicherheitsventils.
- Bei unsachgemäßer Installation des Sicherheitsventils kann es bei Überschreitung des zulässigen Betriebsdrucks zu Schäden am Gerät kommen. Verwenden Sie ein typgeprüftes Sicherheitsventil.
- Stellen Sie das Sicherheitsventil so ein, dass der zulässige Betriebsdruck nicht überschritten wird.
- Lassen Sie die Ablassleitung des Sicherheitsventils an einer gut sichtbaren Stelle in einem frostsicheren Bereich oberhalb einer Ablaufstelle enden.
- Dieses Gerät ist nur für die Warmwasserbereitung in geschlossenen Räumen geeignet und darf nur von zugelassenen Fachkräften installiert werden (unter Berücksichtigung der einschlägigen Fachnormen, z. B. EN-Normen).
- Der Speicher darf nur unter den auf dem Typenschild angegebenen Bedingungen verwendet werden, wenn das verwendete Medium der Europäischen Trinkwasserverordnung entspricht.
- Das Heizungswasser muss einen pH-Wert zwischen 8 und 9,5 haben.
- Alle angegebenen Grenzwerte für die verschiedenen Stoffe (z. B. Nitrat < 50 mg/l, Nitrit < 0,1 mg/l, Chlorid < 200 mg/l, Eisen < 0,2 mg/l, Sulfat < 250 mg/l, pH-Wert  $\geq 6,5$  und  $\leq 9,5$ , Leitfähigkeit mindestens 150  $\mu\text{S}/\text{cm}$ ) sind einzuhalten. Das Wasser darf maximal bis auf einen Härtegrad von 8 dH entkalkt werden.
- Zum Schutz der Elektroheizungen vor Korrosion ist ein Übergangswiderstand von ca. 600  $\Omega$  vorzusehen (sofern keine Elektroheizungen werkseitig eingebaut sind).
- Des Weiteren muss die Leitfähigkeit zur Gewährleistung eines ausreichenden Korrosionsschutzes mindestens  $\geq 150 \mu\text{S}/\text{cm}$  betragen.
- Die Warmwasserbereitung muss in Übereinstimmung mit den geltenden Normen (z. B. EN-Normen) erfolgen.
- Das Heizungswasser muss einen pH-Wert zwischen 8 und 9,5 haben.
- Die Installation muss an einem Ort erfolgen, der im Falle notwendiger Wartungs-, Reparatur- oder Austauscharbeiten zugänglich ist. Das Gerät darf nur unter den auf dem Typenschild angegebenen Bedingungen verwendet werden, wenn das verwendete Medium der Europäischen Trinkwasserverordnung entspricht.

Zusätzlich zu den gesetzlich anerkannten Richtlinien und Normen (EN-Normen) müssen die Anschlussbedingungen des örtlichen Strom- und Wasserversorgungsunternehmens sowie die in der Installations- und Bedienungsanleitung aufgeführten Bedingungen eingehalten werden. - Die Warmwasserbereitung muss in Übereinstimmung mit den geltenden Normen (z. B. EN-Normen) erfolgen.

- Die Installation muss an einem Ort erfolgen, der im Falle notwendiger Wartungs-, Reparatur- oder Austauscharbeiten zugänglich ist. Die Kosten für notwendige Anpassungen der baulichen Gegebenheiten (z. B. zu schmale Türen und Durchgänge) fallen nicht unter die Garantie- und Gewährleistungserklärung und werden daher vom Hersteller nicht übernommen. Bei der Installation und dem Betrieb des Warmwasserbereiters an unüblichen Orten (z. B. Dachböden, Innenräume mit wasserempfindlichen Böden, Schränke usw.) müssen Vorkehrungen hinsichtlich möglicher Wasserlecks getroffen und Vorrichtungen zum Auffangen des Wassers mit einem entsprechenden Abfluss vorgesehen werden, um Folgeschäden zu vermeiden. Das Gerät darf nur in der vorgesehenen Konfiguration und auf einer waagerechten Fläche installiert und betrieben werden, die für das Gewicht des mit Wasser gefüllten Speichers geeignet ist. Bei Verwendung von Wasser mit hohem Kalkgehalt empfiehlt es sich, einen handelsüblichen Wasserenthärter einzubauen, der bei einer maximalen Temperatur von ca. 65 °C betrieben wird. Bei anderen Abdichtungsmitteln, z. B. Hanf oder Teflonband, ist darauf zu achten, dass die Korrosionsschutzschicht (Emaile) nicht durch übermäßige Abdichtung im Inneren des Anschlussrohrs beschädigt wird. Darüber hinaus muss die galvanische Spannungsreihe berücksichtigt werden, um Kontaktkorrosion zwischen dem Speicheranschluss und dem Anschlussstück zu vermeiden.
- Um die Dichtflächen der Anschlussgewinde vor Korrosion zu schützen, sind diese mit Oxidationsemaile- oder einer Lackschutzschicht benetzt. Aus diesem Grund muss bei einem flachdichtenden Anschluss des Geräts die Stirnfläche des Anschlussgewindes vor dem Einbau mit einer Drahtbürste oder Schleifpapier gereinigt werden, um eine saubere, ausreichende Dichtfläche zu erhalten.

Wichtig: Alle metallischen Komponenten (IH, EFH) sind elektrisch isoliert vom Gerät einzubauen.

## 2. HYDRAULIKANSCHLUSS

Alle Geräte, auf deren Typenschild ein maximaler Betriebsdruck von mehr als 0 bar (Atmosphärendruck) angegeben ist, sind druckfeste Geräte und können mit dem auf dem Typenschild angegebenen maximalen Betriebsdruck beaufschlagt werden. Ist der Leitungsdruck höher, muss ein vom Benutzer bereitgestelltes Druckminderventil in die Kaltwasserzuleitung eingebaut werden.

Bei Verwendung ungeeigneter oder nicht funktionierender Armaturen oder bei Überschreitung des angegebenen Betriebsdrucks erlöschen alle Garantien und Gewährleistungen sowie die Produkthaftung für unsere Warmwasserbereiter. Daher dürfen nur druckgeprüfte Armaturen verwendet werden. In der Kaltwasserzuleitung sind bauteilgeprüfte Sicherheitsvorrichtungen gemäß dem nachfolgend dargestellten Anschlussplan vorzusehen.

Der Wasseranschluss darf nur über ein geprüftes Membran-Sicherheitsventil oder eine Membran-Sicherheitsventil-Kombinationsarmatur (kein Kolbenventil) hergestellt werden. Eine Sicherheitsventil-Kombinationsarmatur umfasst ein Absperr-, Prüf-, Rückschlag-, Ablass- und Sicherheitsventil mit Ausdehnungswasserablass. Sie wird zwischen der Kaltwasserzuleitung und dem Kaltwasser-Zulauf des Speichers in der angegebenen Reihenfolge installiert: Speicheranschluss nach EN 806 und EN 1717:

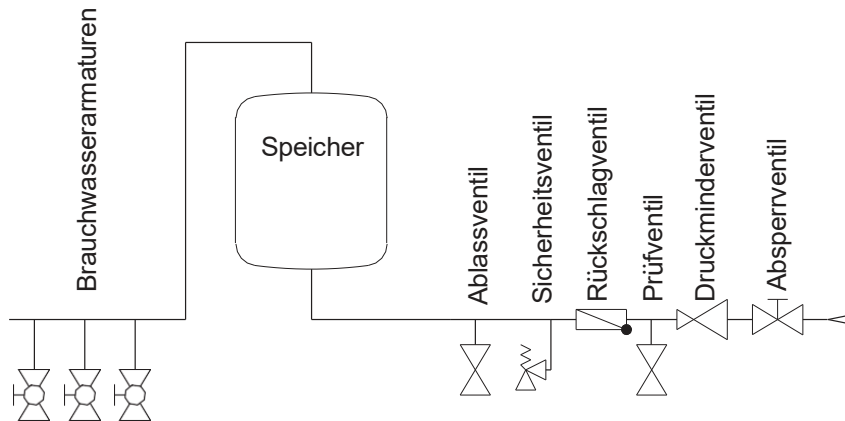

### Beachten Sie stets Folgendes:

Um die ordnungsgemäße Funktion der Armatur zu gewährleisten, darf diese nur in einem frostgeschützten Raum eingebaut werden. Der Ablass des Sicherheitsventils muss offen und sichtbar sein, und die Ablassleitung des Auffangbehälters muss an den Abwasserablauf angeschlossen sein, damit weder Frost noch Verstopfungen durch Schmutz und Ähnliches zu Problemen führen können. Stellen Sie sicher, dass der Auffangbehälter oder das zu entleerende Teil frei von Ablagerungen und Verschmutzungen ist.

Zwischen dem Sicherheitsventil und dem Kaltwasser-Zulauf des Geräts darf kein Absperrventil oder eine andere Drossel installiert werden. Das Sicherheitsventil muss auf einen Ansprechdruck eingestellt sein, der unter dem Nenndruck des Speichers liegt.

Spülen Sie die Kaltwasserleitung, bevor Sie das Gerät endgültig anschließen.

Überprüfen Sie nach dem Herstellen des Wasseranschlusses und dem blasenfreien Befüllen des Speichers die Funktionsweise der Armatur.

Wenn Sie den Prüfkopf des Sicherheitsventils hochziehen oder drehen (Entlüften), muss das Wasser ungehindert und ohne Rückstau durch den Ablauftrichter für das Ausdehnungswasser abfließen können.

Die Ablassöffnungen der Sicherheitsventile (Brauchwasser- und Heizkreislauf) müssen in einen geeigneten Auffangbehälter münden, um Schäden durch austretende Betriebsflüssigkeit zu vermeiden.

Die Bedienung des Geräts erfolgt über das Warmwasserventil an der Warmwasserarmatur. Das bedeutet, dass im Speicher ständig Leitungsdruck herrscht. Um das Gerät beim Erwärmen vor Überdruck zu schützen, wird das entstehende Ausdehnungswasser bei jeder Erwärmung über das Sicherheitsventil abgeleitet. Das Rückschlagventil verhindert, dass bei einem Druckabfall heißes Wasser in die Kaltwasserleitung zurückfließt, und schützt so das Gerät vor einer Erwärmung, wenn kein Wasser vorhanden ist.

Mit dem Absperrventil kann das Gerät auf der Wasserseite isoliert und damit der Druck von der Kaltwasserversorgung abgebaut werden, was bei Bedarf auch die Verwendung des Ablassventils ermöglicht.

Um eine reibungslose Reparatur, einen Ausbau oder einen Austausch des Geräts zu ermöglichen, muss der Anschluss des Geräts über eine lösbare Verbindung (Adapter mit Innen- und Außengewinde) hergestellt werden. Leckagen am Gerät aufgrund eines unsachgemäßen Anschlusses und daraus resultierende Schäden sowie Folgeschäden sind von der Gewährleistung und Produkthaftung ausgeschlossen.

## 3. ZIRKULATIONSLEITUNG

Aufgrund erheblicher Energieverluste sollte eine Zirkulationsleitung nach Möglichkeit vermieden werden. Falls in einem stark verzweigten Warmwassernetz eine Zirkulationsleitung erforderlich ist, muss diese gut isoliert und die Zirkulationspumpe über eine Zeitschaltuhr und einen Thermostat gesteuert werden. Die Schalttemperatur des Thermostats sollte niedrig gehalten werden (45 °C). Das Anschlussrohr der Zirkulationsleitung hat ein Innengewinde.

## 4. ELEKTROHEIZUNGEN

**Wichtig:** Alle metallischen Komponenten wie Tauchsieder (IH, Immersion Heater) und elektrische Flanschheizungen (EFH, Electric Flange Heater)

müssen elektrisch isoliert vom Gerät eingebaut werden.

Bei Erwärmung des Geräts über den Wärmetauscher ist darauf zu achten, dass die Warmwassertemperatur unter keinen Umständen 85 °C überschreiten darf. Andernfalls könnte der Sicherheitstemperaturbegrenzer der Elektroheizung ausgelöst werden und die Heizung ausgeschaltet werden.

Zum Schutz der Elektroheizungen vor Korrosion ist ein Übergangswiderstand von ca. 600 Ω vorzusehen (sofern nicht bereits werkseitig eingebaut).

**Tauchsieder (IH)**

Alle Geräte sind mit einer 1 1/2"-Muffe ausgestattet, die zur Montage eines IH verwendet werden kann.

**Elektrische Flanschheizung (EFH)**

Geräte mit Elektroheizungen sind mit einem Sicherheitstemperaturbegrenzer ausgestattet, der bei einer Temperatur von max. 110 °C die weitere Erwärmung des Geräts verhindert (EN 60335-2-21; EN 806). Daher müssen Anschlussgeräte (Anschlussstücke, Zirkulation, Sicherheitsventil-Kombinationsarmatur usw.) Temperaturen von 110 °C standhalten, um im Falle einer möglichen Fehlfunktion des Thermostats Folgeschäden zu vermeiden.

Die Montage und Installation darf nur von autorisierten Fachkräften durchgeführt werden.

Eine über den Flansch installierte EFH ist für den Dauerbetrieb vorgesehen.

Die EFH und der IH müssen mit einer Isolierung (mindestens 600 Ω) installiert werden oder versehen sein, da sonst das Innere des Speichers korrodieren kann.

Aufgrund der Hysterese des Thermostats ( $\pm 7$  K) und möglicher Verlustleistungen (Abkühlung der Rohrleitungen) können die Temperaturen um  $\pm 10$  K abweichen.

## 5. FLANSCH-EINBAUÖFFNUNG

Je nach Systemaufbau kann eine elektrische Flanschheizung am Flansch ( $\varnothing 180$ ) des Geräts montiert werden (lichter Durchmesser  $\varnothing 117$  mm, Lochdurchmesser  $\varnothing 150$  mm, 8 x M12).

EFHs sind so zu montieren, dass sich der Thermostatfühler oben befindet.

Die Schrauben müssen kreuzweise mit einem Anziehdrehmoment von 25 Nm angezogen werden.

## 6. ZENTRALHEIZUNGSANSCHLUSS

Vor der Inbetriebnahme müssen der Rohrwärmetauscher gespült werden, um mögliche Verunreinigungen aus dem Heizkreislauf zu entfernen. Das erwärmte Wasser muss bei der Inbetriebnahme gemäß den nationalen Vorschriften und Normen (z. B. EN 12828 und VDI 2025) aufbereitet werden und den Vorschriften entsprechen.

**Warmwasserbereiter mit Wärmetauscher**

Die im Gerät eingebauten Wärmetauscher können an einen Warmwasserbereiter angeschlossen werden, wenn Druck und Temperatur den Angaben auf dem Typenschild entsprechen. Eine Zwangsumwälzung mittels Pumpe ist erforderlich.

In der Durchflussleitung muss ein Absperrventil installiert werden, um eine Rück erwärmung des Heizkreislaufs bei Elektrobetrieb oder Abschaltung der Zentralheizung und der Pumpen für die Primärwasserzirkulation zu verhindern. Der Vor- und Rücklauf darf jedoch niemals abgesperrt werden, da sich sonst das Wasser im Wärmetauscher nicht ausdehnen kann und die Gefahr einer Beschädigung des Geräts besteht. Das Wärmetauscherrohr muss vor der Erstinstallation gründlich gespült werden (wir empfehlen außerdem die Installation eines Schmutzfilters). Wenn der Wärmetauscher nicht angeschlossen ist, müssen die offenen Anschlüsse dicht verschlossen werden, um Kondenswasser zu vermeiden.

## 7. WICHTIGE INSTALLATIONSHINWEISE

**Wichtig:** Bei einer EFH muss ein Freiraum von 500 mm vorhanden sein.

Beachten Sie bei der Installation des Geräts die Maßzeichnungen und alle enthaltenen Vorsichtshinweise. **HINWEIS:** Berücksichtigen Sie bei der Auswahl des Aufstellungsorts unbedingt das Gewicht des gefüllten (mit der Nennkapazität) indirekten Speichers, um eine zu große Belastung der Tragfläche zu vermeiden.

Wenn das Gerät mit einer zusätzlichen Verkleidung versehen ist oder sich in kleinen, engen Räumen oder zwischen Wänden befindet, stellen Sie sicher, dass alle Anschlüsse (Wasseranschlüsse, Bereich der elektrischen Anschlüsse und eventuell installierte Heizungen) frei zugänglich bleiben und sich in diesem Bereich keine Wärme stauen kann.

Bei der Auswahl und Anordnung der für die Installation des Geräts verwendeten Materialien ist Vorsicht geboten und mögliche elektrochemische Reaktionen zu berücksichtigen (gemischte Installation!). Die Rohrleitungen müssen gemäß DIN 50927 potenzialausgleichend verlegt werden. Diese Art der Korrosion führt zur Bildung von Korrosionselementen.

Bei besonders aggressivem Wasser, das installationsseitige Sonderlösungen erfordert, ist auch die mögliche Notwendigkeit von Sonderausführungen des Warmwasserbereiters zu berücksichtigen (fragen Sie einen unserer Vertreter oder wenden Sie sich direkt an uns). Die Nichtbeachtung dieser Spezifikation kann als unsachgemäße Verwendung angesehen werden und zum Erlöschen der Gewährleistung führen.

Dieses Gerät ist nicht für die Verwendung durch Personen (einschließlich Kinder) mit körperlichen, sensorischen oder geistigen Behinderungen oder mangelnder Erfahrung und/oder mangelnden Kenntnissen vorgesehen, es sei denn, diese werden von einer für ihre Sicherheit verantwortlichen Person beaufsichtigt oder haben von einer solchen Person Anweisungen zur Verwendung dieses Geräts erhalten. Kinder müssen beaufsichtigt werden, um zu verhindern, dass sie mit diesem Gerät spielen.

Der Betreiber des Systems muss sicherstellen, dass keine Gefahr für Personen durch Spritzer von heißem Wasser besteht, insbesondere wenn nicht geschulte Personen das Gerät benutzen.

## 8. KORROSIONSSCHUTZ

Das Gerät ist emailliert und standardmäßig mit einer Fremdstrom- oder Magnesiumanode ausgestattet.

### Magnesiumanode:

Die Magnesiumanode wird mit der Zeit zersetzt (verbraucht) und muss daher alle zwei Jahre überprüft und ersetzt werden, wenn sie aufgebraucht ist (etwa 1/3 des verbleibenden Materials), wie in der Norm DIN 4753 Teil 3 (wasserseitiger Korrosionsschutz durch Emaillierung und kathodischer Korrosionsschutz) angegeben. Die Zersetzungsprodukte der Magnesiumanode können sich zusammen mit im Wasser enthaltenen Stoffen, z. B. Kalk, im Bodenbereich des indirekten Speichers absetzen oder aus dem Gerät ausgespült werden, weshalb das Gerät im Rahmen der Anodenwartung ebenfalls sorgfältig gereinigt werden muss.

### Umstellung von Magnesiumanode auf Fremdstromanode:

Bei einer Umstellung des Korrosionsschutzsystems von einer Magnesiumanode auf ein Fremdstromanodensystem ist unbedingt darauf zu achten, dass alle im Gerät installierten Magnesiumanoden entfernt werden, da es sonst zu Störungen oder Fehlfunktionen des Fremdstromanoden-Korrosionsschutzsystems kommen kann.

## 9. EXTERNER THERMOSTAT

Bei Verwendung externer Thermostate ist darauf zu achten, dass die Wassertemperatur 95 °C nicht überschreiten darf.

## 10. VOR DER INBETRIEBNAHME

Vor der Inbetriebnahme ist Folgendes zu überprüfen: Alle Anschlüsse, auch die benutzerseitigen Anschlüsse (Flansch, Anodenmuffe usw.), müssen auf ordnungsgemäße Abdichtung überprüft werden.

Die erste Inbetriebnahme und Erwärmung muss von einem Techniker überwacht werden.

Während der Erwärmungsphase muss das im internen Wärmetauscher entstehende Ausdehnungswasser aus dem Sicherheitsventil austreten. Dieser Flüssigkeitsaustritt ist normal und darf nicht durch festes Anziehen der Ventile verhindert werden.

Überprüfen Sie die automatische Abschaltung des Systems und aller angeschlossenen Elektroheizungen oder des Wärmetauschers.

Vorsicht: Das Warmwasser-Ablaufrohr sowie Teile der Sicherheitsarmatur können heiß werden.

## 11. ABSCHALTEN UND ENTLEREEN

Wenn das Gerät abgeschaltet oder für längere Zeit nicht genutzt wird, trennen Sie es vollständig vom Stromnetz. In frostgefährdeten Gebieten muss der Warmwasserbereiter vor der kalten Jahreszeit entleert werden, wenn das Gerät mehrere Tage lang nicht genutzt wird.

Entleeren Sie den Speicher - nach dem Schließen des Absperrventils in der Kaltwasserzuleitung - durch gleichzeitiges Öffnen des Ablassventils an der Sicherheitsventil-Kombinationsarmatur und aller Warmwasserhähne an den angeschlossenen Armaturen.

Eine Teilentleerung kann auch über das Sicherheitsventil in den Ausdehnungswasserbehälter (Auffangbehälter) erfolgen. Dazu sollte das Sicherheitsventil in die Stellung „...M...“ gedreht werden.

Vorsicht: Beim Entleeren des Speichers kann heißes Wasser herausspritzen.

## 12. INSPEKTION, WARTUNG UND PFLEGE

### **WICHTIGE TECHNISCHE HINWEISE:**

-Die Schrauben für den Flansch müssen kreuzweise mit einem Anziehdrehmoment von 25 Nm angezogen werden.

-Um die vom Hersteller gewährte Garantie in Anspruch nehmen zu können, muss die Anode in Abständen von maximal 2 Betriebsjahren von einem Fachmann überprüft und dies dokumentiert werden.

-Für die ordnungsgemäße Funktion der Fremdstromanode ist ein Leitfähigkeitswert des Mediums von  $\geq 150 \mu\text{S}/\text{cm}$  erforderlich.

- a) Während der Erwärmungsphase muss deutlich Ausdehnungswasser aus dem Ablass des Sicherheitsventils austreten. Bei vollständiger Erwärmung ( $\sim 80 \text{ °C}$ ) entspricht das Ausdehnungswasser etwa 3,5 % der Nennkapazität des Warmwasserbereiters. Überprüfen Sie regelmäßig die ordnungsgemäße Funktion des Sicherheitsventils. Vorsicht: Der Kaltwasser-Zulauf und Teile der Warmwasserbereiterarmatur können während dieses Vorgangs heiß werden. Wenn der Speicher nicht erwärmt wird oder kein Warmwasser fließt, darf kein Wasser aus dem Sicherheitsventil austreten. Andernfalls ist entweder der Wasserdruck höher als der zulässige Wert oder das Sicherheitsventil ist defekt.
- b) Wenn das Brauchwasser stark kalkhaltig ist, müssen die im Innenwärmetauscher gebildeten Kalkablagerungen sowie die freien Kalkpartikel alle ein bis zwei Betriebsjahre von einem Techniker entfernt werden. Die Reinigung erfolgt über die Flanschöffnung - entfernen Sie die EFH, reinigen Sie den Speicher und verwenden Sie beim Zusammenbau des Flansches eine neue Dichtung. Die spezielle emaillierte Oberfläche des Geräts darf niemals mit Kalklöser in Berührung kommen. Verwenden Sie keine Entkalkungspumpe! Spülen Sie das Gerät anschließend gründlich durch und führen Sie den Erwärmungszyklus wie bei der Erstinbetriebnahme des Geräts durch.
- c) Bei Wartungsarbeiten ist es zur Reinigung auch sinnvoll, den Flansch zu öffnen, um den Speicher auf eventuell eingedrungene Fremdkörper und Verunreinigungen zu überprüfen und diese gegebenenfalls zu entfernen.
- d) Verwenden Sie zur Reinigung des Geräts niemals Scheuermittel oder Farbverdünner (wie Nitro-Lösungsmittel, Trichlorethylen usw.). Empfohlen wird ein feuchtes Tuch mit einigen Tropfen flüssigem Haushaltsreiniger. In Krankenhäusern und anderen öffentlichen

Gebäuden müssen die geltenden Vorschriften für Reinigung und Desinfektion beachtet werden.

- e) Das Gerät darf nur gemäß den auf dem Typenschild angegebenen Bedingungen verwendet werden. Zusätzlich zu den gesetzlich anerkannten nationalen Vorschriften und Normen müssen die Anschlusspezifikationen der örtlichen Strom- und Wasserversorgungsunternehmen sowie die Installations- und Bedienungsanleitung befolgt werden.

## 13. ELEKTRISCHE ANSCHLÜSSE

Allgemeine Hinweise:

Elektrische Anschlüsse müssen gemäß den geltenden nationalen Vorschriften und Normen, den entsprechenden Verkabelungsspezifikationen des örtlichen Strom- und Wasserversorgungsunternehmens sowie den Angaben in der Installations- und Bedienungsanleitung erfolgen und dürfen nur von einem autorisierten Elektriker durchgeführt werden. Die vorgeschriebenen Schutzmaßnahmen sind mit Sorgfalt durchzuführen, damit im Falle einer Störung oder eines Ausfalls der Stromversorgung des Warmwasserbereiters keine weiteren elektrischen Geräte beeinträchtigt werden (z. B. Gefriertruhen, Räume für medizinische Zwecke, Tierhaltung usw.).

In Bereichen, in denen sich eine Badewanne oder Dusche befindet, muss das Gerät gemäß den nationalen Gesetzen und Vorschriften (z. B. IEC 60364-7-701) installiert werden.

Die technischen Anschlussbedingungen des zuständigen Stromversorgungsunternehmens sind zu beachten. Vor dem Versorgungsstromkreis muss ein FI-Schutzschalter mit einem Auslösestrom von  $I_{\Delta N} \leq 30$  mA installiert sein.

Alle Kabel und Drähte zum und vom Gerät müssen fest angeschlossen sein.

Vor der Inbetriebnahme muss der Warmwasserbereiter mit Wasser befüllt werden.

## 14. RECYCLING UND ENTSORGUNG

- Entsorgen Sie Materialien stets gemäß den Umwelt-, Recycling- und Abfallentsorgungsstandards.
- Alle Geräte, Verschleißteile, defekten Komponenten und umweltschädlichen Flüssigkeiten und Öle sind gemäß den geltenden Abfallentsorgungsvorschriften umweltgerecht zu entsorgen oder zu recyceln. **Sie dürfen nicht über den Hausmüll entsorgt werden.**
- Entsorgen Sie Verpackungen aus Pappkarton, recycelbaren Kunststoffen und synthetischen Füllmaterialien umweltgerecht über geeignete Recyclingsysteme oder bei einem Recyclinghof.
- Beachten Sie die geltenden nationalen und örtlichen Vorschriften.

## 15. EG-KONFORMITÄTSERKLÄRUNG

Der Hersteller Groupe Atlantic Romania / Prahova county / Aricestii Rahtivani / Milano street no. 8

Erklärt hiermit, dass die Warmwasserspeicher/Warmwasserbereiter, die in diesem Dokument beschrieben sind, den Bestimmungen der folgenden einschlägigen Harmonisierungsrechtsvorschriften der Gemeinschaft entsprechen:

- Richtlinie 2009/125/EG des Europäischen Parlaments und des Rates vom 21. Oktober 2009 zur Schaffung eines Rahmens für die Festlegung von Anforderungen an die umweltgerechte Gestaltung energieverbrauchsrelevanter Produkte
- Die delegierte Verordnung (EU) Nr. 814/2013 der Kommission vom 2. August 2013

Die folgenden Normen und technischen Spezifikationen für Warmwasserspeicher wurden angewendet:

- DIN EN 12897 Wasserversorgung - Bestimmung für mittelbar beheizte, unbelüftete (geschlossene) Speicher- Wassererwärmer; EN 12897:2006; EN 12897:2020
- Die Innenseite des Speichers ist gemäß der Qualitätssicherung der DIN 4753 Teil 3 emailliert

# GARANTIE, GEWÄHRLEISTUNG UND PRODUKTHAFTUNG

Die Gewährleistung erfolgt gemäß den geltenden gesetzlichen Bestimmungen der Republik Österreich sowie der EU.

1. Voraussetzung für die Inanspruchnahme der Garantieleistungen durch den Produkthersteller (im Folgenden als „PH“ bezeichnet) ist die Vorlage der bezahlten Rechnung über den Kauf des Geräts, für das die Garantieleistung in Anspruch genommen wird, wobei die Identität des Geräts in Bezug auf Typ und Seriennummer der Rechnung zu entnehmen sein muss und vom Antragsteller nachzuweisen ist. Dies unterliegt ausschließlich den Allgemeinen Geschäftsbedingungen und den Verkaufs- und Lieferbedingungen des PH.
2. Soweit gesetzlich und/oder in der Installations- und Bedienungsanleitung vorgeschrieben, muss die Montage, Installation, der Anschluss und die Inbetriebnahme des betreffenden Geräts von einem zugelassenen Elektriker und/oder Installateur unter Beachtung der dafür erforderlichen Anweisungen durchgeführt worden sein. Das Gerät (ohne Außenverkleidung oder Kunststoff-Außenverkleidung) ist vor direkter Sonneneinstrahlung zu schützen, um eine Verfärbung des Polyurethanschaums und eine mögliche Verformung der Kunststoffteile zu vermeiden.
3. Der Raum, in dem das Gerät betrieben wird, muss frostfrei sein. Die Montage der Anlage muss an einem vertretbaren Ort erfolgen, d. h. die Anlage muss leicht zugänglich und im Falle einer notwendigen Wartung, Reparatur und eines möglichen Austauschs leicht austauschbar sein. Die Kosten für notwendige Anpassungen der baulichen Gegebenheiten (z. B. zu schmale Türen und Flure) sind nicht durch die angebotene Garantie und Gewährleistung abgedeckt und werden daher vom PH nicht übernommen. Bei der Aufstellung, Installation und dem Betrieb des Warmwasserbereiters an unüblichen Orten (z. B. Dachböden, Wohnräumen mit wasserempfindlichen Fußböden, Lagerräumen usw.) muss die Möglichkeit von Wasserleckagen berücksichtigt werden. Daher ist eine Vorrichtung zum Auffangen und Ableiten von ausgelaufenem Wasser vorzusehen, um Folgeschäden im Sinne der Produkthaftungsbestimmungen zu vermeiden.
4. Die Garantie gilt nicht in folgenden Fällen:  
Unschlaggemäßer Transport, normale Abnutzung, vorsätzliche oder fahrlässige Beschädigung, jegliche Gewaltanwendung, mechanische Beschädigung, Frostschäden oder Schäden, die durch (einmaliges) Überschreiten des auf dem Typenschild angegebenen Betriebsdrucks entstehen, die Verwendung von Anschlussarmaturen, die nicht den geltenden Normen entsprechen, oder nicht funktionierende Speichertank-Anschlussarmaturen sowie ungeeignete und nicht funktionierende Betriebsarmaturen, Bruch von Glas- oder Kunststoffteilen, Farbunterschiede, Schäden durch unsachgemäßen Gebrauch, insbesondere durch Nichtbeachtung der Bedienungs- und Montageanleitung (Bedienungs- und Installationsanleitung), Schäden durch äußere Einflüsse, Anschluss an eine falsche Spannungsquelle, Korrosionsschäden durch aggressives Wasser, das gemäß den nationalen Richtlinien nicht als Trinkwasser geeignet ist, Abweichungen von bis zu 10 K der angegebenen Warmwassertemperatur gegenüber der tatsächlichen Trinkwassertemperatur aus dem Gerät (Hysterese des Thermostats und mögliche Abkühlung durch Rohrleitungen), Weiterbetrieb trotz eines Defekts, unbefugte Veränderungen am Gerät, Einbau von Zusatzkomponenten, die nicht mit dem Gerät getestet wurden, unsachgemäß durchgeführte Reparaturen, unzureichende Leitfähigkeit des Wassers (mindestens 150 µS/cm), betriebsbedingte Abnutzung der Magnesiumanode (Verschleißteil), natürliche Kalksteinbildung, Wassermangel, Feuer, Überschwemmung, Blitzschlag, Überspannung, Stromausfall und andere Schäden durch höhere Gewalt, Verwendung von Nicht-Original- und Fremdkomponenten, z. B. Heizstab, Magnesiumanode, Thermostat, Thermometer, Rippenrohrwärmetauscher usw. Komponenten, die nicht zum Gerät hin isoliert installiert wurden, Eindringen von Fremdstoffen und Installationen mit elektrochemischen Einflüssen (z. B. Mischinstallationen), Nichtbeachtung der Planungsunterlagen, verspätete und nicht dokumentierte Erneuerung der installierten Magnesiumanode, fehlerhafte Installation und Anschluss der externen Stromanode (z. B. keine dauerhafte Stromversorgung), fehlende oder unsachgemäße Reinigung und Bedienung sowie Abweichungen von der Norm, die den Wert oder die Funktionalität des Geräts auch nur geringfügig beeinträchtigen. Darüber hinaus darf die ursprüngliche Installation am Aufstellort vor einer Überprüfung durch den Hersteller oder einen beauftragten Sachverständigen nicht verändert oder nachgerüstet werden. Jegliche Änderungen an der ursprünglichen Installation vor Ort führen zum sofortigen Ausschluss aller möglichen Ansprüche im Rahmen der Gewährleistung oder Garantie sowie von Produkthaftungsansprüchen. Darüber hinaus sind grundsätzlich alle Vorschriften der DIN 1988 (EN 806), DIN 1717, VDI 2035 oder der entsprechenden nationalen Vorschriften und Gesetze zu beachten.
5. Im Falle eines berechtigten Anspruchs ist dieser dem nächstgelegenen PH-Kundendienstzentrum zu melden. Das Personal dort behält sich das Recht vor, zu entscheiden, ob ein defektes Bauteil ersetzt oder repariert wird und/oder ob ein defektes Gerät gegen ein einwandfreies Gerät gleichen Wertes ausgetauscht wird. Darüber hinaus behält sich der PH ausdrücklich das Recht vor, vom Kunden die Rückgabe des Geräts zu verlangen, auf das sich der Anspruch bezieht. Der Termin für eine Reparatur oder einen Austausch wird vom Hersteller innerhalb von 5 Tagen festgelegt.
6. Reparaturen im Rahmen der Garantie dürfen nur von Personen durchgeführt werden, die vom PH dazu autorisiert sind. Ausgetauschte Teile gehen in das Eigentum des PH über. Sollten nach notwendigen Servicearbeiten Reparaturen am Warmwasserbereiter erforderlich sein, werden diese dem Kunden als Reparatur- und anteilige Materialkosten in Rechnung gestellt.
7. Alle Gewährleistungsansprüche erlöschen bei unbefugten Eingriffen Dritter, auch wenn diese von einem autorisierten Installateur durchgeführt werden. Die Übernahme der Kosten für Reparaturen, die von Dritten durchgeführt werden, setzt voraus, dass der PH mit der Behebung des Mangels beauftragt wurde und entweder seinen Austausch- oder Reparaturpflichten nicht oder nicht innerhalb einer angemessenen Frist nachgekommen ist. Die Gewährleistungsfrist wird durch die Leistungen im Rahmen von Gewährleistungs- oder Garantieansprüchen oder durch Service- und Wartungsarbeiten weder erneuert noch verlängert.
8. Transportschäden werden nur geprüft und gegebenenfalls anerkannt, wenn sie dem PH innerhalb eines Werktags nach Lieferung schriftlich gemeldet werden.
9. Soweit gesetzlich zulässig, sind Ansprüche, die über die Bestimmungen der Garantie hinausgehen, wie insbesondere solche auf Ersatz von Schäden und Folgeschäden, ausgeschlossen. Die anteiligen Arbeitsstunden für Reparaturen sowie die Kosten für die Wiederherstellung des ursprünglichen Zustands des Systems sind vom Kunden in voller Höhe zu tragen. Die angebotene Garantie umfasst nur die Reparatur oder den Austausch dieses Geräts gemäß dieser Garantieerklärung. Die Bestimmungen der Verkaufs- und Lieferbedingungen des PH gelten weiterhin in vollem Umfang, sofern sie nicht durch diese Garantiebedingungen geändert werden.
10. Leistungen, die nicht im Rahmen dieser Garantiebedingungen erbracht werden, werden dem Kunden in Rechnung gestellt.
11. Voraussetzung für die Erfüllung dieser Garantiebestimmungen durch den PH ist, dass einerseits das Gerät vollständig bezahlt wurde und andererseits der Anspruchsteller alle seine Verpflichtungen gegenüber dem Wiederverkäufer vollständig erfüllt hat.
12. Für die emaillierte Oberfläche wird eine Garantie ohne Einschränkung der Garantiebestimmungen gemäß den Punkten 1 bis 12 für den nach

der Lieferung angebotenen Zeitraum gewährt. Sind die Garantiebedingungen nicht erfüllt, gelten die gesetzlichen Gewährleistungsbedingungen des Landes, in das die Ware geliefert wurde.

13. Für die Geltendmachung von Ansprüchen ist Folgendes zu beachten:
- Etwaige Ansprüche aus der vorstehend genannten Produkthaftung, die sich auf Schäden beziehen, die durch einen Defekt eines Produkts verursacht wurden (z. B. wenn eine Person durch das Produkt körperliche Verletzungen erleidet, ihre Gesundheit geschädigt wird oder ein anderer Körperteil beschädigt wird), sind nur dann gerechtfertigt, wenn alle vorgeschriebenen Maßnahmen und Anforderungen, die für einen fehlerfreien und normgerechten Betrieb des Geräts erforderlich sind, erfüllt wurden. Dazu gehören beispielsweise der vorgeschriebene und dokumentierte Austausch der Anode, der Anschluss an eine ordnungsgemäße Betriebsspannungsquelle, die Vermeidung von Schäden durch unsachgemäßen Betrieb usw. Diese Bestimmungen leiten sich aus der Tatsache ab, dass bei Einhaltung aller Anweisungen (Normen, Installations- und Bedienungsanleitungen, allgemeine Richtlinien usw.) der Fehler am Gerät oder Produkt, der den Folgeschaden verursacht hat, nicht aufgetreten wäre. Darüber hinaus ist es unerlässlich, dass die erforderlichen Unterlagen, wie z. B. die Bezeichnung und die Herstellernummer des Geräts, die Rechnung des Verkäufers und des Konzessionärs, der den Verkauf durchgeführt hat, sowie eine Beschreibung des Fehlers zur Prüfung des angeblich fehlerhaften Geräts im technischen Labor vorgelegt werden (unbedingt erforderlich, da ein geschulter Fachmann das Gerät überprüft und die Ursache des Fehlers analysiert). Um Verwechslungen beim Transport des Geräts zu vermeiden, muss es mit einem gut lesbaren Etikett versehen sein (vorzugsweise mit der Adresse und Unterschrift des Endverbrauchers). Darüber hinaus darf die ursprüngliche Installation am Montageort vor der Überprüfung durch den Hersteller oder einen beauftragten Sachverständigen nicht verändert, umgebaut oder demontiert werden. Jede Änderung der ursprünglichen Montagesituation vor Ort führt zum sofortigen Ausschluss von Ansprüchen im Rahmen der Gewährleistung, Garantie oder Produkthaftung.
- Es ist eine entsprechende fotografische Dokumentation erforderlich, aus der das Ausmaß des Schadens, die Installationsdetails (Kaltwassereingang, Warmwasserausgang, Heizungsdurchfluss und/oder Rückfluss, Sicherheitsarmaturen und ggf. Ausdehnungsgefäß) sowie der defekte Bereich des Geräts ersichtlich sind. Darüber hinaus behält sich der PH ausdrücklich das Recht vor, vom Kunden die Vorlage aller Unterlagen, des Geräts oder von Geräteteilen zu verlangen, die zur Klärung der Situation als notwendig erachtet werden. Voraussetzung für die Erbringung von Leistungen unter der Überschrift „Produkthaftung“ ist, dass der Geschädigte nachweist, dass der Schaden durch ein Produkt des PH verursacht wurde. Bis zur vollständigen Klärung des Sachverhalts und der Umstände sowie bis zur eindeutigen Feststellung der Ursache, die zu den Schäden geführt hat, lehnt der PH jede mögliche Schuld entschieden ab. Die Nichtbeachtung der Betriebs- und Montageanweisungen sowie der einschlägigen Normen gilt als Fahrlässigkeit und führt zu einem Haftungsausschluss im Rahmen des Schadenersatzes.

Die Abbildungen und Angaben sind unverbindlich und können im Interesse technischer Verbesserungen ohne vorherige Ankündigung geändert werden. Technische Änderungen, Irrtümer und Druckfehler vorbehalten.

## **Termeni generali de instalare și garanție Manualul operatorului**

### **Încălzitor indirect de apă**

**Vă rugăm să furnizați acest document utilizatorului**

### **Stimate client,**

Ați ales încălzitorul nostru de apă pentru a vă încălzi apa.

**Vă mulțumim pentru încrederea în noi pe care ați arătat-o.**

Ați achiziționat un aparat atractiv care a fost construit în conformitate cu stadiul tehnicii și care îndeplinește toate reglementările corespunzătoare. Emailarea noastră dezvoltată și îmbunătățită în mod continuu, precum și inspecția constantă a calității în timpul producției oferă încălzitoarelor noastre de apă avantaje tehnice care vă vor servi în anii următori.

Instalarea și punerea în funcțiune trebuie efectuate numai de către un instalator autorizat în conformitate cu acest ghid.

Această broșură scurtă conține toate instrucțiunile esențiale pentru instalarea și operarea corespunzătoare. Cu toate acestea, permiteți-i instalatorului să explice funcționarea aparatului și cum să îl operați. Desigur, puteți contacta și serviciul nostru pentru clienți și departamentul de vânzări pentru orice întrebări pe care le aveți.

Vă rugăm să citiți cu atenție și în întregime aceste instrucțiuni. Păstrați-le într-un loc sigur și transmiteți-le oricărui utilizator ulterior.

**Sperăm să vă bucurați de încălzitoarele noastre indirecte de apă.**

# INSTRUCȚIUNI DE SIGURANȚĂ

-Acest aparat nu este destinat utilizării de către persoane (inclusiv copii) cu capacități fizice, senzoriale sau mentale reduse sau cu lipsă de experiență și cunoștințe, cu excepția cazului în care acestea au fost supravegheate sau instruite cu privire la utilizarea aparatului de către o persoană responsabilă pentru siguranța lor.
-Copiii trebuie supravegheați pentru a vă asigura că nu se joacă cu aparatul.
-Acest aparat poate fi utilizat de copii cu vârsta de cel puțin 3 ani și de persoane cu capacități fizice, senzoriale sau mentale reduse sau cu lipsă de experiență și cunoștințe dacă acestea au fost supravegheate sau instruite cu privire la utilizarea aparatului într-un mod sigur și dacă înțeleg pericolele implicate. Copiii nu trebuie să se joace cu aparatul.
-Curățarea și întreținerea de către utilizator nu trebuie efectuate de copii fără supraveghere.
-Copiii cu vârsta cuprinsă între 3 și 8 ani au voie să opereze numai robinetul conectat la încălzitorul de apă.
-Precauție: Articole grele - manevrați-le cu grijă.
-Instalați aparatul într-o cameră protejată de îngheț. În cazul în care aparatul este deteriorat deoarece dispozitivul de siguranță a fost modificat, acesta nu este acoperit de garanție.
-Asigurați-vă că peretele pe care este montat aparatul poate suporta greutatea aparatului atunci când este umplut cu apă.
-Dacă aparatul urmează să fie instalat într-o încăpere sau într-o locație în care temperatura ambiantă este constant peste 35 °C, asigurați-vă că încăperea este ventilată corect.
-Poziționați aparatul acolo unde poate fi accesat.
-Instalarea încălzitorului de apă montat pe perete vertical: Pentru a facilita înlocuirea ulterioară a elementului de încălzire, lăsați spațiu liber (300 mm până la 100 litri și 480 mm pentru capacități mai mari) sub capetele țevilor aparatului.
-În cazul în care aparatul este instalat într-un tavan suspendat sau mansardă sau deasupra spațiului de locuit, trebuie instalată o tavă de scurgere sub încălzitorul de apă. Este necesar un dispozitiv de drenaj conectat la sistemul de canalizare.
-Acest produs este destinat utilizării la o altitudine maximă de 3000 m.
-Acest încălzitor de apă este echipat cu un termostat cu o temperatură de funcționare mai mare de 60 °C în poziția sa maximă, capabil să reducă creșterea bacteriilor legionella în rezervor.
-Precauție! Peste 50 °C, apa ar putea provoca arsuri imediate. Verificați temperatura apei înainte de a face o baie sau un duș.
-Trebuie montat un nou dispozitiv de siguranță care corespunde standardelor actuale (EN 1487 în Europa), presiunea 1 MPa (10 bar) și dimensiunea în diametru ½” la capacitate ≤ 200 l și ¾” la capacitate > 200 l. Supapa de siguranță trebuie protejată de îngheț.
-Dispozitivul de drenaj al supapei de eliberare a presiunii trebuie să fie activat în mod regulat pentru a îndepărta depozitele de calcar și pentru a verifica dacă nu este blocat.
-Un reductor de presiune (nu este furnizat) este necesar dacă presiunea de alimentare este mai mare de 0,5 MPa (5 bar) și va fi instalat pe conducta principală de alimentare.
-Conectați unitatea de siguranță la o conductă de evacuare, ținută în aer liber, într-un mediu fără îngheț, cu pantă continuă în jos pentru a scurge apa dilatată de la căldură sau pentru a permite drenarea încălzitorului de apă.
-SCURGEREA: Oprii alimentarea electrică și apa rece, deschideți robinetele de apă caldă, apoi acționați supapa de scurgere a dispozitivului de siguranță.
-Asigurați-vă că oprii alimentarea electrică înainte de a scoate capacul, pentru a preveni orice risc de rănire sau electrocutare.
-În amonte de aparat, instalația electrică trebuie să aibă un dispozitiv de decuplare a tuturor polilor (întrerupător de circuit, siguranță) conform cu regulile locale de instalare în vigoare (dispozitiv de curent rezidual de 30 mA).
Împământarea este obligatorie. Un terminal special marcat  este prevăzut în acest scop.
Manualul de utilizare pentru acest aparat poate fi obținut de la serviciul post-vânzare.
-Aceste aparate sunt conforme cu directivele 2014/30/UE referitoare la compatibilitatea electromagnetică, 2014/35/EU referitoare la joasa tensiune, 2015/863/EU și 2017/2102/EU referitoare la ROHS și 2013/814/EU care completează directiva 2009/125/EC referitoare la ecodesign.
-Verificați periodic că nu există scurgeri în conducte
-Dacă dispozitivul de siguranță este declanșat, oprii alimentarea înainte de orice operație și reșetați întrerupătorul de circuit prin intermediul unei persoane calificate.
-Pentru produsele electronice cu o putere de ieșire mai mare sau egală cu 1800 W, este posibilă trecerea la 400V trifazată utilizând kitul Facilitri 400V. Modificarea trebuie făcută de o persoană calificată.

-Pentru produsele care sunt echipate cu un termostat mecanic și compatibile cu conexiuni monofazate și trifazate, cablajul trebuie modificat de o persoană calificată și folosind numai echipamentul furnizat de producător.
-Nu aruncați încălzitorul de apă în gunoi, ci lăsați-l într-un loc desemnat în acest scop (punct de colectare) unde poate fi reciclat.
-Declarația de conformitate UE completă este disponibilă la linkul de mai jos:
-Spuma conține gaze fluorurate cu efect de seră R-1233zd(E).

# 1. CERINȚE DE OPERARE ȘI NOTE IMPORTANTE

## ATENȚIE:

Daune materiale cauzate de transport

Daune cauzate de transportul necorespunzător al dispozitivului.

- Fixați dispozitivul cu încuietori de transport adecvate, de exemplu cu curele de tensionare. Pentru transportul la locul de instalare, procedați după cum urmează:
  1. Acordați atenție etichetelor de pe ambalaj.
  2. Mutați aparatul cu atenție atunci când îl transportați la locul de instalare.
  3. Nu îl scăpați/loviți podeaua cu încălzitorul de apă indirect.
  4. Scoateți ambalajul numai la locul de instalare
  5. După transport, verificați aparatul pentru deteriorări de transport
  6. Asigurați următoarele condiții pentru locul de instalare:
    - Manșoanele pentru conexiuni trebuie să fie liber accesibile.
    - Trebuie protejat de un mediu înghețat.
    - Este necesară o suprafață stabilă și plată.

## Informații:

-Utilizați supape de reținere sau clapete de reținere cu dispozitive de prevenire a curgerii înapoi în aparat.

-Când conectați aparatul, acordați atenție următoarelor puncte

-Acordați atenție regulii curgerii: „În instalațiile de apă cu două sau mai multe metale, trebuie utilizat mai întâi materialul de bază și apoi materialul nobil în direcția curgerii.”

Dacă nu se utilizează o conexiune, aceasta trebuie sigilată bine și izolată.

-Conectarea conductei de apă potabilă

-Pericol pentru sănătate din cauza lipsei de igienă

-Apa potabilă poate fi contaminată dacă lucrările de asamblare sunt efectuate necorespunzător

-Instalați-l într-o manieră perfectă din punct de vedere igienic, în funcție de stadiul tehnicii.

## ATENȚIE:

-Deteriorarea dispozitivului din cauza instalării necorespunzătoare a supapei de siguranță.

-Dacă supapa de siguranță este instalată incorect, deteriorarea dispozitivului poate apărea dacă presiunea de funcționare admisă este depășită.

Utilizați o supapă de siguranță cu testare de tip.

-Reglați supapa de siguranță pentru a preveni depășirea presiunii de funcționare admise.

-Permiteți liniei de evacuare a supapei de siguranță să se termine într-o locație vizibilă într-o zonă rezistentă la îngheț deasupra unui punct de canalizare.

-Acest dispozitiv este potrivit numai pentru prepararea apei calde în spații închise și poate fi instalat numai de profesioniști autorizați (cu respectarea standardelor profesionale relevante de ex. (standarde EN).

-Rezervorul poate fi utilizat numai în conformitate cu condițiile indicate pe plăcuța de caracteristici, dacă mediul utilizat respectă Ordonanța europeană privind apa potabilă.

-Apa de încălzire trebuie să aibă o valoare a pH-ului între 8 și 9,5.

-Trebuie respectate toate valorile limită stabilite pentru diferite substanțe (de exemplu nitrat <50 mg/l, nitrit <0,1 mg/l, clorură <200 mg/l, fier <0,2 mg/l, sulfat <250 mg/l, valoarea pH  $\geq 6,5$  și  $\leq 9,5$ , conductivitate cel puțin 150  $\mu\text{S/cm}$ ). Apa poate fi decalcificată numai până la maximum 8° dH

-Pentru a proteja încălzitoarele electrice împotriva coroziunii, trebuie prevăzută o rezistență de tranziție de aproximativ 600  $\Omega$  (dacă încălzitoarele electrice nu sunt instalate la fabrică).

-În plus, trebuie să fie disponibilă o conductivitate minimă de  $\geq 150 \mu\text{S/cm}$ , pentru a asigura o protecție adecvată împotriva coroziunii.

-Încălzirea apei trebuie să se facă în conformitate cu standardele aplicabile (de ex. standarde EN).

-Apa de încălzire trebuie să aibă o valoare a pH-ului între 8 și 9,5.

-El trebuie instalat într-un loc care să permită accesul în cazul oricărei întrețineri, reparații sau înlocuiri necesare.

Aparatul poate fi utilizat numai în conformitate cu condițiile indicate pe plăcuța de caracteristici, dacă mediul utilizat respectă Ordonanța europeană privind apa potabilă.

În plus față de orientările și standardele recunoscute legal (standardele EN), trebuie respectate condițiile de conectare a lucrărilor locale de energie electrică și apă, precum și cele prevăzute în instrucțiunile de instalare și operare. Încălzirea apei trebuie să se facă în conformitate cu standardele aplicabile (de ex. standarde EN).

El trebuie instalat într-un loc care să permită accesul în cazul oricărei întrețineri, reparații sau înlocuiri necesare. Cheltuielile pentru orice modificări necesare ale stărilor structurale (de ex. ușile și pasajele prea înguste) nu sunt reglementate de garanția și declarația de garanție și, prin urmare, sunt respinse pe partea producătorului.

La instalarea și funcționarea încălzitorului de apă în locații neobișnuite (de ex. mansarde, încăperi interioare cu podele sensibile la apă, dulapuri etc.), trebuie să se prevadă posibile scurgeri de apă și mijloace prevăzute pentru captarea apei cu un canal de scurgere corespunzător pentru a evita deteriorarea secundară. Aparatul poate fi instalat și operat numai în configurația prevăzută și pe o suprafață orizontală adecvată pentru greutatea rezervorului atunci când acesta este plin cu apă.

Atunci când se utilizează apă cu conținut ridicat de calcar, vă recomandăm să instalați un dedurizator de apă disponibil în comerț și să lucrați la o temperatură maximă de aprox. 65 °C.

Pentru alte ajutoare de etanșare, de ex. câneșă sau banda de teflon, trebuie să aveți grijă să vă asigurați că stratul de protecție împotriva coroziunii (smalt) nu este deteriorat prin etanșarea excesivă în interiorul țevii de conectare. În plus, trebuie luată în considerare seria galvanică de tensiuni pentru a evita coroziunea de contact dintre conexiunea rezervorului și piesa de legătură.

Pentru a proteja suprafețele de etanșare ale firelor de conectare împotriva coroziunii, acestea sunt umezite cu email de oxidare sau cu un strat de lac de protecție. Din acest motiv, în cazul unui racord de etanșare plană a aparatului, fața capătului firului de conectare trebuie curățată cu ajutorul unei perii de sârmă sau a unei hârtii abrazive înainte de instalare, pentru a obține o suprafață de etanșare curată și adecvată.

Important: Toate componentele metalice (IH, EFH) trebuie inserate izolate electric de aparat.

## 2. RACORDUL HIDRAULIC

Toate aparatele care au presiunea maximă de funcționare mai mare de 0 bari (presiunea atmosferică) pe placa de caracteristici sunt aparate rezistente la presiune și pot fi încărcate cu presiunea maximă de funcționare indicată pe placa de caracteristici. Dacă presiunea liniei este mai mare, în linia de alimentare cu apă rece trebuie instalată o supapă de reducere a presiunii furnizată de utilizator.

Dacă se utilizează fittinguri necorespunzătoare sau nefuncționale sau dacă presiunea de funcționare specificată este depășită, toate garanțiile și răspunderea produsului pentru încălzitoarele noastre de apă sunt nule. Prin urmare, pot fi utilizate numai fittinguri cu presiune nominală. Dispozitivele de siguranță inspectate pe componente trebuie să fie prevăzute în linia de alimentare cu apă rece în conformitate cu diagrama de conectare prezentată mai jos.

Conexiunea la apă poate fi făcută numai printr-o supapă de siguranță cu membrană inspectată sau prin montarea unei combinații a supapei de siguranță cu membrană (nu o supapă cu piston)! O combinație de supapă de siguranță constă dintr-o supapă de închidere, încercare, de reținere, de apă reziduală și siguranță cu scurgere de apă de expansiune și este instalată între linia de alimentare cu apă rece și intrarea apei reci a rezervorului în ordinea indicată:

Conexiunea rezervorului la EN 806 și EN 1717:

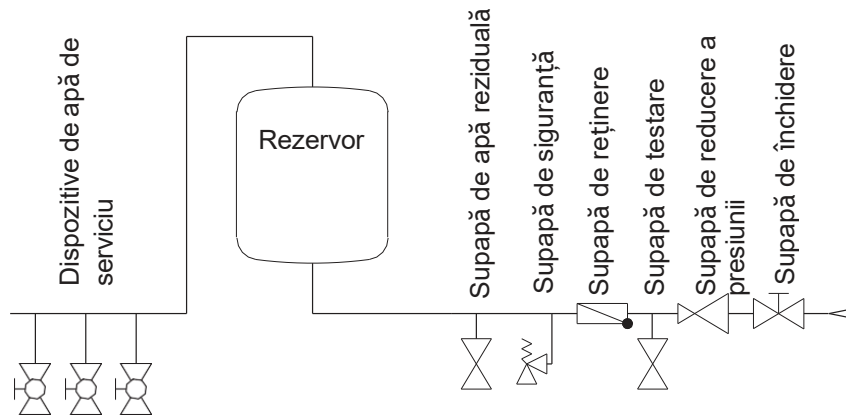

### Respectați întotdeauna următoarele:

Pentru a asigura funcționarea corespunzătoare a armăturii, aceasta din urmă trebuie instalată numai într-un spațiu protejat de îngheț. Scurgerea supapei de siguranță trebuie să fie deschisă și vizibilă, iar linia de apă reziduală a captatorului de picurare trebuie să fie conectată la scurgerea apei reziduale, astfel încât nici înghețul, nici obstrucțiile cauzate de murdărie și altele la fel să nu poată provoca o problemă. Asigurați-vă că paharul de picurare sau elementul care urmează să fie scurs nu conține depuneri și murdărie.

Nu poate fi instalată nicio supapă de închidere sau altă limitare între supapa de siguranță și intrarea de apă rece a aparatului. Supapa de siguranță trebuie să fie setată la o presiune de răspuns care este mai mică decât presiunea nominală a rezervorului. Înainte de conectarea finală a aparatului, spălați linia de apă rece.

După efectuarea conexiunii la apă și umplerea fără bule de aer a rezervorului, verificați armătura pentru o funcționare corectă.

Când ridicați sau rotiți (ventilați) butonul de testare a supapei de siguranță, apa trebuie să curgă afară liber și fără a se susține prin pâlnia de ieșire a apei de expansiune.

Descărcările de descărcare ale supapelor de siguranță (circuit de apă și încălzire interne) trebuie să se deschidă într-un obiect de drenaj adecvat pentru a evita orice deteriorare cauzată de scurgerea lichidului de funcționare.

Aparatul este operat utilizând supapa de apă caldă de pe armătura de apă caldă menajeră (ACM). Aceasta înseamnă că rezervorul este sub presiunea continuă a liniei. Pentru a proteja aparatul împotriva suprapresiunii la încălzire, apa de expansiune creată este dispersată prin supapa de siguranță de fiecare dată când este încălzită. Supapa de retur împiedică apa caldă să curgă înapoi în conducta de apă rece atunci când există o cădere de presiune și astfel protejează aparatul de încălzire atunci când nu este prezentă apă.

Supapa de închidere poate fi utilizată pentru a izola aparatul pe partea de apă și, prin urmare, pentru a elimina presiunea din alimentarea cu apă rece, permițând, de asemenea, utilizarea supapei de apă uzată atunci când este necesar.

Pentru a permite o reparație fără probleme, o îndepărtare sau un schimb al dispozitivului, este necesar să se stabilească conexiunea aparatului prin intermediul unei conexiuni detașabile (adaptor mamă la adaptor tată filetate). Aparatul are pierderi ca urmare a unei conexiuni necorespunzătoare, iar deteriorarea rezultată și deteriorarea ulterioară sunt excluse din garanție și răspunderea pentru produs.

## 3. RACORDUL DE CIRCULAȚIE

Din cauza pierderii semnificative de energie, o conexiune de circulație trebuie evitată atunci când este posibil. Dacă o rețea ACM foarte ramificată necesită o linie de circulație, aceasta trebuie să fie bine izolată și pompa de circulație controlată printr-un cronometru și un termostat. Temperatura de comutare a termostatului trebuie menținută scăzută (45°C). Țeava de conectare la circulație are filet mamă.

## 4. ÎNCĂLZITOARELE ELECTRICE

**Important:** Toate componentele metalice cum ar fi încălzitorul prin imersiune (IH), încălzitorul cu flanșă electrică (EFH) trebuie inserate izolate electric de aparat.

Dacă aparatul este încălzit prin schimbătorul său de căldură, asigurați-vă că temperatura apei calde nu poate depăși 85 °C în niciun caz, deoarece ar putea declanșa limitatorul de temperatură de siguranță al încălzitorului electric și ar putea închide încălzitorul.

Pentru a proteja încălzitoarele electrice împotriva coroziunii, trebuie prevăzută o rezistență de tranziție de aproximativ 600 Ω (dacă nu sunt deja instalate la fabrică).

Încălzitorul prin imersiune

Toate aparatele sunt echipate cu un manșon de 1 1/2", care poate fi utilizat pentru a instala încălzitorul prin imersiune.

Încălzitorul cu flanșă electrică

Aparatele cu încălzitoare electrice sunt echipate cu un limitator de temperatură de siguranță care oprește încălzirea suplimentară a aparatului la o temperatură de max. 110 °C (EN 60335-2-21; EN 806). Prin urmare, aparatele de conectare (armături de țevă, circulație, combinație de supape de siguranță etc.) trebuie să reziste la temperaturi de 110 °C în cazul oricărei posibile defecțiuni a termostatului și, astfel, să prevină deteriorarea ulterioară.

Montarea și instalarea pot fi efectuate numai de către specialiști autorizați.

Un încălzitor cu flanșă electrică instalat prin flanșă, este prevăzut pentru funcționare continuă.

Încălzitorul cu flanșă electrică și încălzitorul prin imersiune trebuie să fie instalate sau proiectate cu izolație (cel puțin 600 Ω), ca în caz contrar, interiorul rezervorului poate coroda.

Datorită histerezei termostatului ( $\pm 7$  K) și a potențialelor pierderi prin disipare (răcirea conductelor), temperaturile pot devia cu  $\pm 10$  K.

## 5. DESCHIDERA PENTRU INTRODUCEREA FLANȘEI

În funcție de proiectarea sistemului, încălzitorul cu flanșă electrică poate fi instalat pe flanșa aparatului Ø180 (diametru complet Ø117 mm, cerc cu orificii Ø150 mm, 8 x M12).

Încălzitorul cu flanșă electrică trebuie instalat în așa fel încât sonda termostatului este în partea de sus.

Șuruburile trebuie strânse într-un model în cruce cu un cuplu de strângere de 25 Nm.

## 6. RACORDUL DE ÎNCĂLZIRE CENTRALĂ

Înainte de pornire, schimbătorul de căldură al conductei trebuie clătit pentru a elimina orice contaminanți potențiali din circuitul de încălzire. Apa încălzită trebuie tratată în conformitate cu reglementările și standardele naționale (de ex. EN 12828 și VDI 2025) în timpul punerii în funcțiune și să respecte reglementările.

Încălzitorul de apă cu schimbător de căldură

Schimbătoarele de căldură instalate în aparat pot fi conectate la un încălzitor de apă dacă presiunea și temperatura corespund datelor menționate pe eticheta cu specificații. Este necesară circulația forțată cu ajutorul unei pompe. O supapă de închidere trebuie instalată în conducta de curgere pentru a preveni încălzirea înapoi în circuitul de încălzire atunci când încălzirea centrală și pompele pentru circulația apei primare sunt oprite sau pentru funcționarea electrică.

Cu toate acestea, debitul de ieșire și de retur nu trebuie oprit niciodată, deoarece, în caz contrar, apa din schimbătorul de căldură nu se poate extinde și astfel reprezintă un risc de deteriorare a aparatului. Tubul schimbătorului de căldură trebuie clătit corespunzător înainte de a efectua instalarea inițială (vă recomandăm, de asemenea, instalarea unui filtru de murdărie). Dacă schimbătorul de căldură nu este conectat, conexiunile trebuie să fie sigilate strâns pentru a preveni apa de condensare.

## 7. NOTE IMPORTANTE DE INSTALARE

**Important:** Pentru un încălzitor electric cu flanșă trebuie prevăzută o suprafață liberă de 500 mm. Când instalați aparatul, urmați desenele dimensionale și orice etichete de precauție incluse.

NOTĂ: Asigurați-vă că luați în considerare greutatea cilindrului indirect umplut (cu capacitatea nominală) atunci când selectați o locație de montare pentru a nu suprasolicita zona lagărelor.

În cazul în care aparatul este prevăzut cu învelire suplimentară sau este amplasat în zone mici, înguste sau între pereți, asigurați-vă că toate conexiunile (armături de apă, spațiul de conectare electrică și orice încălzitor instalat) rămân accesibile în mod liber și căldura nu se poate acumula în zonă.

Atunci când selectați și aranjați materialele utilizate pentru instalarea aparatului, aveți grijă și luați în considerare posibilele reacții electro-chimice (instalare mixtă!). Conductele trebuie să fie compensate de potențial conform DIN 50927.

Acest tip de coroziune are ca rezultat formarea elementelor de coroziune.

Dacă este prezentă o apă deosebit de agresivă, care necesită soluții speciale pe partea de instalare, ar trebui luată în considerare și eventuala necesitate a versiunilor speciale ale încălzitorului de apă (întrebați unul dintre reprezentanții noștri sau contactați-ne direct).

Nerespectarea acestei specificații poate fi considerată utilizare necorespunzătoare și poate duce la anularea garanției.

Acest aparat nu este conceput pentru a fi utilizat de către persoane (inclusiv copii) cu dizabilități fizice, senzoriale sau mentale sau care nu au experiență și/sau cunoștințe, cu excepția cazului în care acestea sunt supravegheate de o persoană care este responsabilă pentru siguranța lor sau a primit instrucțiuni despre cum să utilizeze acest dispozitiv de la orice astfel de persoană. Copiii trebuie supravegheați pentru a vă asigura că nu se joacă cu aparatul. Operatorul sistemului trebuie să se asigure că nu există niciun pericol pentru persoanele care pulverizează cu apă caldă, în special atunci când persoane neinstruite utilizează aparatul.

## 8. PROTECȚIA ANTICOROZIVĂ

Aparatul este emailat și echipat standard cu un anod de curent imprimat sau de magneziu.

### Anodul de magneziu:

Anodul de magneziu este consumat în timp și, prin urmare, trebuie verificat la fiecare 2 ani și înlocuit atunci când a fost consumat (aproximativ 1/3 din materialul rămas), după cum s-a menționat în standardul DIN 4753 partea 3 (protecție anticorozivă pe partea apei prin emailare și protecție catodică la coroziune). Produsele de degradare ale anodului de magneziu, inclusiv substanțele conținute în apă, de exemplu calcar, se pot depune în partea inferioară a cilindrului indirect sau pot fi spălate din aparat, ceea ce înseamnă că aparatul trebuie curățat CU ATENȚIE și ca parte a întreținerii anodului.

### Conversia de la anodul de magneziu la anodul de curent imprimat:

În cazul în care sistemul de protecție împotriva coroziunii este transformat dintr-un anod de magneziu în sistemul anodic de curent imprimat, este esențial să se asigure că toți anozii de magneziu instalați în aparat sunt îndepărtați, în caz contrar pot exista defecțiuni sau funcționări defectuoase în sistemul de protecție anticorozivă al anodului de curent imprimat.

## 9. TERMOSTATUL EXTERN

Când utilizați termostate externe, asigurați-vă că temperatura apei nu poate depăși 95°C

## 10. ÎNAINTE DE PUNEREA ÎN FUNCȚIUNE

Verificați înainte de a continua cu pornirea: Toate conexiunile, inclusiv cele realizate pe partea utilizatorului (flanșă, manșon anodic etc.) trebuie verificate pentru o etanșare corespunzătoare.

Pornirea inițială și încălzirea trebuie monitorizate de un tehnician.

În timpul ciclului de încălzire, apa de expansiune rezultată în schimbătorul de căldură intern trebuie să picure din supapa de siguranță. Această picurare este normală și nu poate fi anulată prin strângerea mai puternică a ventilelor.

Verificați oprirea automată a sistemului și a oricăror încălzitoare electrice atașate sau schimbătorului de căldură.

Precauție: Conducta de evacuare a apei calde, precum și părți ale armăturii de siguranță pot deveni fierbinți la atingere.

## 11. OPRIREA, GOLIREA

Dacă aparatul va fi închis sau nu va fi utilizat pentru o perioadă lungă de timp, deconectați-l complet de la rețea. În zonele predispuse la îngheț, încălzitorul de apă trebuie golit înainte de perioada rece a anului, dacă aparatul nu va fi utilizat timp de mai multe zile.

Goliți rezervorul - după închiderea supapei de închidere în conducta de alimentare cu apă rece - prin deschiderea supapei de scurgere pe combinația supapei de siguranță și deschiderea simultană a tuturor ventilelor de apă caldă pe armăturile conectate.

Golirea parțială poate fi, de asemenea, realizată prin supapa de siguranță în pâlnia apei de expansiune (captarea picăturilor). Pentru aceasta, supapa de siguranță ar trebui să fie rotită în poziția „...M...”.

Precauție: Apa caldă poate stropi atunci când goliți rezervorul!

## 12. INSPECȚIA, ÎNTREȚINEREA, ÎNGRIJIREA

### NOTE TEHNICE IMPORTANTE:

-Șuruburile pentru flanșă trebuie strânse într-un model în cruce cu un cuplu de strângere de 25 Nm.

-Pentru a face o reclamație legitimă în temeiul garanției furnizate de producător, anodul necesită o inspecție documentată de către un specialist la un interval maxim de 2 ani de funcționare.

-O valoare a conductivității mediului de  $\geq 150 \mu\text{S}/\text{cm}$  este necesară pentru buna funcționare a anodului de curent extern.

- a) În timpul fazei de încălzire, apa de expansiune trebuie să picure vizibil din scurgerea supapei de siguranță. Când este complet încălzită ( $-80^\circ\text{C}$ ), apa de expansiune reprezintă aproximativ 3,5% din capacitatea nominală a încălzitorului de apă.  
Verificați periodic funcționarea corectă a supapei de siguranță.  
Precauție: Intrarea apei reci și părțile armăturii pentru încălzirea apei se pot înfierbânta în timpul acestui proces. Dacă rezervorul nu este încălzit sau apa caldă nu curge, nu trebuie să existe picături de la supapa de siguranță. În acest caz, presiunea liniei de apă este mai mare decât valoarea permisă sau supapa de siguranță este defectă.
- b) În cazul în care apa de serviciu are un conținut ridicat de calciu, îndepărtarea calcarului format în schimbătorul de căldură interior, precum și a particulelor de calcar liber trebuie să fie efectuate de către un tehnician la fiecare unul până la doi ani de funcționare.  
Curățarea se face prin deschiderea flanșei - scoateți încălzitorul cu flanșă electrică, curățați rezervorul și utilizați o garnitură nouă atunci când reasamblați flanșa.  
Suprafața specială emailată a aparatului nu trebuie să intre niciodată în contact cu solventul de calcar. Nu lucrați cu pompa de decalcifiere! Apoi spălați bine unitatea și efectuați ciclul de încălzire ca pentru pornirea inițială a unității.
- c) Pentru lucrările de service, este, de asemenea, adecvat să deschideți flanșa pentru curățare, pentru a verifica rezervorul pentru posibila pătrundere a corpurilor străine și a impurităților și pentru a le îndepărta dacă este necesar.
- d) Nu utilizați niciodată detergenți abrazivi sau diluanți pentru vopsea (cum ar fi solvenți nitro, tricloroetilenă etc.) pentru curățarea aparatului. Recomandat este o cârpă umedă cu câteva picături suplimentare de lichid de curățare de uz casnic. În spitale și în alte clădiri publice, trebuie respectate reglementările în vigoare privind curățarea și dezinfectarea.
- e) Aparatul poate fi utilizat numai în conformitate cu condițiile specificate pe eticheta cu specificații. În plus față de codurile și normele naționale recunoscute legal, trebuie respectate specificațiile de conectare ale companiilor locale de electricitate și apă, precum și ghidul de instalare și operare.

## 13. RACORDURILE ELECTRICE

Note generale:

Conexiunile electrice trebuie să fie efectuate în conformitate cu codurile și normele naționale în vigoare, specificațiile de cablare corespunzătoare ale utilităților electrice și de apă locale, precum și datele din ghidul de instalare și funcționare și trebuie să fie efectuate numai de către un tehnician electric autorizat. Măsurile de protecție prescrise trebuie să fie efectuate cu grijă, astfel încât, în cazul unei defecțiuni sau defecțiuni a alimentării cu energie electrică a încălzitorului de apă, să nu fie afectate dispozitive electrice suplimentare (de ex. lăzi frigorifice, încăperi utilizate în scopuri medicale, creșterea animalelor etc.).

În zonele care conțin o cadă sau un duș, aparatul trebuie instalat în conformitate cu legile și reglementările naționale (de ex. IEC 60364-7-701). Trebuie respectate cerințele de conexiune tehnică ale companiei de utilități electrice responsabile. Un comutator GFCI cu un curent de declanșare de  $I_{\Delta N} \leq 30\text{mA}$  trebuie să fie amplasat înaintea circuitului de alimentare.

Toate cablurile și firele către și de la aparat trebuie fixate în poziție.

Înainte de pornirea electrică, încălzitorul de apă trebuie să fie umplut cu apă.

## 14. RECICLAREA ȘI ELIMINAREA CA DEȘEU

- Eliminați întotdeauna materialele în conformitate cu standardele de mediu, reciclare și gestionare a deșeurilor.
- Toate aparatele, piesele de uzură, componentele defecte și lichidele și uleiurile periculoase pentru mediu trebuie eliminate sau reciclate în conformitate cu reglementările aplicabile privind eliminarea deșeurilor, fără a dăuna mediului. **Acestea nu trebuie eliminate ca deșuri menajere.**
- Aruncați ambalajele din carton, materiale plastice reciclabile și materiale de umplutură sintetice într-un mod rezonabil din punct de vedere ecologic, prin sisteme de reciclare adecvate sau la un centru de reciclare.
- Vă rugăm să respectați reglementările naționale și locale aplicabile.

## 15. DECLARAȚIA DE CONFORMITATE CE

Producătorul Groupe Atlantic Romania / județul Prahova / Ariceștii Rahtivani / str. Milano nr. 8

declară prin prezenta că rezervoarele de stocare a apei calde / încălzitoare de apă, descrise anexat, îndeplinesc prevederile următoarei legislații comunitare de armonizare:

- Directiva 2009/125/CE a Parlamentului European și a Consiliului din 21 octombrie 2009 privind stabilirea unui cadru pentru stabilirea cerințelor de proiectare ecologică pentru produsele cu impact energetic
- Regulamentul delegat (UE) nr. 814/2013 al Comisiei din 2 august 2013

Au fost aplicate următoarele standarde și specificații tehnice ale rezervoarelor de stocare a apei calde:

- DIN EN 12897 Alimentarea cu apă - specificații pentru încălzitoare de apă pentru stocare, neventilate (închise), încălzite indirect; EN 12897:2006; EN 12897:2020
- Interiorul rezervorului este emailat în conformitate cu asigurarea calității DIN 4753 partea 3

# GARANȚIA ȘI RESPONSABILITATEA FAȚĂ DE PRODUS

Garanția va fi îndeplinită în conformitate cu dispozițiile legale în vigoare ale Republicii Austria, precum și cu cele ale UE.

1. O condiție pentru funcționarea serviciilor de garanție de către fabricantul produsului (denumit în continuare PM) este prezentarea facturii plătite pentru achiziționarea dispozitivului pentru care este invocat serviciul de garanție, prin care identitatea dispozitivului în ceea ce privește tipul și numărul de serie trebuie să fie luată din factură și trebuie să fie produsă de reclamant. Acest lucru este supus exclusiv termenilor și condițiilor generale de afaceri și de vânzări și livrare ale PM.
2. În măsura prevăzută de lege și/sau de instrucțiunile de instalare și operare, asamblarea, instalarea, conectarea și punerea în funcțiune a dispozitivului în cauză trebuie să fi fost efectuate de un electrician și/sau instalator autorizat, ținând seama în mod corespunzător de instrucțiunile necesare pentru aceasta. Aparatul (fără acoperire exterioară sau acoperire exterioară din plastic) trebuie protejat de lumina directă a soarelui pentru a preveni decolorarea spumei poliuretanică și orice posibilă deformare a componentelor din plastic.
3. Camera în care este operat echipamentul trebuie să fie protejată de îngheț. Asamblarea echipamentului trebuie să fie efectuată într-o locație care poate fi așteptată în mod rezonabil, adică echipamentul trebuie să fie ușor accesibil și înlocuibil în cazul întreținerii, reparației și înlocuirii necesare și posibile. Cheltuielile pentru orice modificări necesare ale stărilor structurale (de ex. ușile și pasajele prea înguste) nu sunt acoperite de garanție și garanția oferită și, prin urmare, vor fi respinse de PM. La configurarea, instalarea și operarea încălzitorului de apă în locuri neobișnuite (de ex. mansarde, încăperi de locuit cu podele sensibile la apă, depozite etc.) trebuie luate în considerare eventualele scurgeri de apă și, prin urmare, trebuie prevăzut un dispozitiv pentru captarea și scurgerea oricărei ape curse pentru a preveni deteriorarea secundară în sensul dispozițiilor privind responsabilitatea față de produs.
4. Garanția nu se aplică în următoarele cazuri:  
Transportul necorespunzător, uzura normală, deteriorarea deliberată sau deteriorarea din neglijență, orice aplicare a forței, deteriorarea mecanică sau deteriorarea datorată înghețului sau care rezultă din depășirea presiunii operaționale declarate pe plăcuța de caracteristici chiar o singură dată, utilizarea armăturilor de conectare care nu respectă standardele aplicabile sau a armăturilor de conectare a rezervoarelor de stocare nefuncționale, precum și a armăturilor de operare necorespunzătoare și nefuncționale, ruperea pieselor din sticlă sau plastic, orice diferențe de culoare, deteriorarea prin utilizare necorespunzătoare, în special prin nerespectarea instrucțiunilor de operare și asamblare (instrucțiuni de operare și instalare), deteriorarea cauzată de influențe externe, conectarea la tensiunea greșită, deteriorarea coroziunii datorată apelor agresive care nu sunt adecvate ca apă potabilă în conformitate cu orientările naționale), abaterile de până la 10 K la temperatura declarată a apei calde în comparație cu temperatura reală a apei potabile din aparat (histeriza termostatului și posibila răcire ca urmare a conductelor), utilizarea continuă în ciuda unui defect, modificări neautorizate ale aparatului, instalarea de componente suplimentare care nu au fost testate cu dispozitivul, reparații efectuate necorespunzător, conductivitate insuficientă a apei (cel puțin 150  $\mu\text{S}/\text{cm}$ ), uzura operațională a anodului de magneziu (partea consumabilă), formarea calcarului natural, deficitul de apă, focul, viiturile, inundațiile, loviturile de trăsnet, tensiunea excesivă, întreruperea alimentării și alte forțe majore, utilizarea componentelor neoriginale și terțe, de ex. tija de încălzire, anodul de magneziu, termostat, termometru, schimbător de căldură cu tub cu aripioare etc. componente instalate într-un mod care nu este izolat în ceea ce privește aparatul, afluz de materiale străine și instalații electrochimice (de ex. instalații de amestecare), nerespectarea documentelor de planificare, schimbarea cu întârziere și fără documente a anodului de magneziu instalat, instalarea și conectarea defectuoasă a anodului de curent extern (de ex. fără alimentare permanentă), lipsa sau curățarea și funcționarea necorespunzătoare, precum și abaterile de la standard, care afectează doar ușor valoarea sau funcționalitatea dispozitivului. În plus, instalația originală de la locul de asamblare nu poate fi modificată sau modernizată înainte de o inspecție a producătorului sau a unui expert desemnat. Orice modificare a instalației originale la fața locului va duce la excluderea imediată a tuturor reclamațiilor posibile din garanție, precum și a revendicărilor privind responsabilitatea față de produs. În plus, ca principiu de bază, trebuie respectate toate reglementările stabilite în DIN 1988 (EN 806), DIN 1717, VDI 2035 sau reglementările și legislația națională corespunzătoare.
5. În cazul unei reclamații justificate, aceasta trebuie raportată la cel mai apropiat centru de servicii pentru clienți PM. Aceștia își rezervă dreptul de a decide dacă o componentă defectă ar trebui înlocuită sau reparată și/sau dacă un dispozitiv defect va fi schimbat pentru un dispozitiv fără defecte de aceeași valoare. În plus, PM își rezervă în mod expres dreptul de a cere clientului să returneze dispozitivul la care se aplică reclamația. Data reparației sau a schimbului va fi definită de producător în termen de 5 zile!
6. Reparațiile în temeiul garanției pot fi efectuate numai de către persoanele autorizate să facă acest lucru de către PM. Piese schimbate devin proprietatea PM. În cazul în care sunt necesare reparații la instalația de încălzire a apei în urma lucrărilor de service necesare, acestea vor fi facturate clientului ca cheltuieli de reparații și materiale pro-rata.
7. Toate cererile de garanție expiră în cazul intervențiilor neautorizate ale terților, chiar dacă acestea sunt efectuate de un instalator licențiat. Acceptarea costurilor generate de reparațiile efectuate de terți este condiționată de solicitarea PM de a remedia defecțiunea și de nerespectarea obligațiilor de schimb sau de reparare sau de nerespectarea acestora într-un termen rezonabil.
8. Perioada de garanție nu se reînnoiește și nici nu se prelungește ca urmare a serviciilor ca răspuns la reclamațiile din cadrul garanției sau garanției sau a lucrărilor de service și întreținere.
9. Daunele cauzate de transport vor fi inspectate și, probabil, recunoscute dacă acestea sunt raportate în scris către PM în termen de o zi lucrătoare de la livrare.
10. În măsura permisă de lege, sunt excluse orice pretenții în plus față de dispozițiile garanției, cum ar fi în special cele referitoare la compensarea daunelor și a pierderilor rezultate. Orele de muncă pro-rata pentru reparații, precum și cheltuielile de restabilire a sistemului la starea inițială trebuie plătite de client în totalitate. Garanția oferită acoperă numai repararea sau înlocuirea acestui dispozitiv în conformitate cu prezenta declarație de garanție. Dispozițiile condițiilor de vânzare și livrare ale PM continuă să se aplice în întregime, cu condiția ca acestea să nu fie modificate prin aceste condiții de garanție.
11. Serviciile care nu sunt furnizate în cadrul acestor condiții de garanție vor fi facturate clientului.
12. O condiție prealabilă pentru îndeplinirea acestor dispoziții de garantare de către PM este ca, pe de o parte, dispozitivul să fi fost plătit integral și, pe de altă parte, ca reclamantul să fi respectat pe deplin toate obligațiile sale față de revânzător.
13. Se oferă o garanție pentru suprafața emailată, fără a se diminua prevederile garanției în conformitate cu punctele 1 până la 12 pentru perioada oferită după livrare. În cazul în care condițiile de garanție nu sunt îndeplinite, se aplică condițiile legale de garanție din țara în

care au fost livrate bunurile.

14. Pentru obținerea reclamațiilor trebuie remarcat faptul că: Orice posibile revendicări din responsabilitatea față de produs menționată mai sus care se referă la daunele cauzate de defectarea unui produs (de ex. o persoană suferă vătămări corporale, sănătatea este deteriorată sau o altă parte din corp este vătămată de produs) sunt justificate numai atunci când au fost îndeplinite toate măsurile și cerințele prescrise pentru funcționarea fără erori și conformă cu standardele dispozitivului. Aceasta include, de exemplu, înlocuirea obligatorie și documentată a anodului, conectarea la tensiunea de funcționare corectă, trebuie evitate daunele care rezultă din funcționarea necorespunzătoare etc. Aceste prevederi trebuie derivate din faptul că, dacă au fost respectate toate instrucțiunile (standarde, instrucțiuni de instalare și operare, orientări generale etc.) defectarea dispozitivului sau a produsului care a cauzat daunele secundare nu ar fi apărut. În plus, este indispensabil ca documentația necesară, cum ar fi, de exemplu, denumirea și numărul de producător al aparatului, factura vânzătorului și concesiionarul care a efectuat vânzarea, precum și o descriere a defecțiunii sunt prezentate pentru inspectarea aparatului presupus defect în laboratorul tehnic (absolut necesar, deoarece un profesionist instruit va inspecta aparatul și va analiza cauza defecțiunii). Pentru a evita orice confuzie cu privire la aparat în timpul transportului, acesta trebuie să fie prevăzut cu o etichetă clar lizibilă (de preferință cu adresa și semnătura utilizatorului final). În plus, instalația originală de la locul de asamblare nu poate fi modificată, convertită sau demontată înainte de o inspecție a producătorului sau a unui expert desemnat. Orice modificare a stării montajului original la fața locului va duce la excluderea imediată a tuturor reclamațiilor rezultate din garanție, sau responsabilitatea față de produs. Este necesară o înregistrare fotografică corespunzătoare care să indice amploarea deteriorării, detaliile instalației (intrarea apei reci, ieșirea apei calde, debitul încălzitorului și/sau curgerea înapoi, armăturile de siguranță și, dacă este cazul, vasul de expansiune), precum și zona defectă a aparatului. În plus, PM își rezervă în mod expres dreptul de a solicita furnizarea oricărei documentații, a dispozitivului sau a componentelor dispozitivului de către client, considerate necesare pentru clarificarea situației. O condiție prealabilă pentru prestarea serviciilor la rubrica Responsabilitatea față de produs, este faptul că este de competența părții prejudiciate să dovedească faptul că prejudiciul a fost cauzat de un produs al PM. Până la clarificarea întregii situații și circumstanțelor, precum și până la identificarea clară a cauzei care a condus la daune, PM respinge în mod hotărât orice posibilă culpabilitate. Nerespectarea instrucțiunilor de exploatare și asamblare, precum și a standardelor relevante este considerată neglijență și conduce la o excludere a răspunderii în domeniul despăgubirii pentru daune.

Ilustrațiile și datele nu sunt obligatorii și pot fi modificate fără comentarii în interesul îmbunătățirilor tehnice. Cu excepția modificărilor tehnice, a erorilor și a tipăririlor eronate.

# **Manuale operativo**

## **Istruzioni generali di installazione e garanzia**

### **Scaldacqua indiretto**

**Si prega di fornire questo documento all'utente**

### **Gentile cliente,**

ha scelto il nostro scaldacqua per riscaldare l'acqua.

### **La ringraziamo per la fiducia che ci ha accordato.**

Ha acquistato un prodotto interessante, costruito secondo lo stato dell'arte e conforme a tutte le normative vigenti. Il nostro processo di smaltatura, continuamente sviluppato e migliorato, e i costanti controlli di qualità durante la produzione conferiscono ai nostri scaldacqua vantaggi tecnici che vi garantiranno un funzionamento ottimale per molti anni.

L'installazione e la messa in funzione devono essere eseguite solo da un installatore autorizzato secondo le indicazioni contenute in questo manuale.

Questa breve brochure contiene tutte le istruzioni essenziali per una corretta installazione e un corretto funzionamento. Ciononostante, chiedete al vostro installatore di spiegarvi il funzionamento dell'apparecchio e come utilizzarlo. Naturalmente potete anche contattare il nostro servizio clienti e il reparto vendite per qualsiasi domanda. Leggete attentamente e integralmente queste istruzioni. Conservatele in un luogo sicuro e consegnatele a qualsiasi utente successivo.

**Ci auguriamo che apprezzerete i nostri scaldacqua indiretti.**

# ISTRUZIONI DI SICUREZZA

<p>-Questo apparecchio non è destinato all'uso da parte di persone (compresi i bambini) con ridotte capacità fisiche, sensoriali o mentali, o con mancanza di esperienza e conoscenza, a meno che non siano state fornite loro istruzioni o supervisione relative all'uso dell'apparecchio da parte di una persona responsabile della loro sicurezza.</p>
<p>-I bambini devono essere sorvegliati per assicurarsi che non giochino con l'apparecchio.</p>
<p>-Questo apparecchio può essere utilizzato da bambini di età superiore ai 3 anni e da persone con capacità fisiche, sensoriali o mentali ridotte o con mancanza di esperienza e conoscenza, purché siano state fornite loro istruzioni o supervisione relative all'uso sicuro dell'apparecchio e comprendano i pericoli che esso comporta. I bambini non devono giocare con l'apparecchio.</p> <p>-La pulizia e la manutenzione da parte dell'utente non devono essere effettuate da bambini senza supervisione.</p> <p>-I bambini di età compresa tra i 3 e gli 8 anni possono utilizzare solo il rubinetto collegato allo scaldacqua.</p>
<p>-Attenzione: Oggetti pesanti: maneggiare con cura.</p>
<p>-Installare l'apparecchio in un locale protetto dal gelo. Se l'apparecchio è danneggiato a causa della manomissione del dispositivo di sicurezza, non è coperto dalla garanzia.</p>
<p>-Assicurarsi che la parete su cui è montato l'apparecchio sia in grado di sostenere il peso dell'apparecchio quando è pieno d'acqua.</p>
<p>-Se l'apparecchio deve essere installato in un locale o in un luogo in cui la temperatura ambiente è costantemente superiore a 35 °C, assicurarsi che il locale sia correttamente ventilato.</p>
<p>-Posizionare l'apparecchio in un luogo accessibile.</p>
<p>-Installazione dello scaldacqua verticale a parete: Per facilitare la futura sostituzione dell'elemento riscaldante, lasciare uno spazio libero (300 mm fino a 100 litri e 480 mm per capacità superiori) sotto le estremità dei tubi dell'apparecchio.</p>
<p>-Se l'apparecchio è installato in un controsoffitto o in una soffitta, o sopra uno spazio abitativo, è necessario installare una vaschetta di scarico sotto lo scaldacqua. È necessario un dispositivo di scarico collegato alla rete fognaria.</p>
<p>-Questo prodotto è destinato all'uso ad un'altitudine massima di 3000 m.</p>
<p>-Questo scaldacqua è dotato di un termostato con una temperatura di esercizio superiore a 60 °C nella posizione massima, in grado di ridurre la proliferazione dei batteri della legionella nel serbatoio.</p> <p>-Attenzione! Al di sopra dei 50 °C, l'acqua potrebbe causare ustioni immediate. Controllare la temperatura dell'acqua prima di fare il bagno o la doccia.</p>
<p>-È necessario installare un nuovo dispositivo di sicurezza conforme alle norme vigenti (EN 1487 in Europa), con pressione 1 MPa (10 bar) e dimensioni ½" capacità ≤ 200 l e ¾" capacità &gt; 200 l di diametro. La valvola di sicurezza deve essere protetta dal gelo.</p>
<p>-Il dispositivo di scarico della valvola di sicurezza deve essere attivato regolarmente per rimuovere i depositi di calcare e verificare che non sia ostruito.</p>
<p>-Se la pressione di alimentazione è superiore a 0,5 MPa (5 bar), è necessario un riduttore di pressione (non fornito) che verrà installato sul tubo di alimentazione principale.</p>
<p>-Collegare l'unità di sicurezza a un tubo di scarico, tenuto all'aria aperta, in un ambiente al riparo dal gelo, con una pendenza continua verso il basso per scaricare l'acqua espansa dal calore o per consentire lo scarico dello scaldacqua.</p>
<p>-SCARICO: Spegnerne l'alimentazione elettrica e l'alimentazione dell'acqua fredda, aprire i rubinetti dell'acqua calda, quindi azionare la valvola di scarico del dispositivo di sicurezza.</p>
<p>-Assicurarsi di spegnere l'alimentazione prima di rimuovere il coperchio, per evitare qualsiasi rischio di lesioni o scosse elettriche.</p>
<p>-A monte dell'apparecchio, l'impianto elettrico deve essere dotato di un dispositivo di interruzione su tutti i poli (interruttore automatico, fusibile) conforme alle norme di installazione locali in vigore (dispositivo di corrente residua da 30 mA).</p>
<p>La messa a terra è obbligatoria. A tale scopo è previsto un terminale speciale contrassegnato con il simbolo </p>
<p>Il manuale d'uso di questo apparecchio può essere richiesto al servizio post-vendita.</p>
<p>-Questi apparecchi sono conformi alle direttive 2014/30/UE relativa alla compatibilità elettromagnetica, 2014/35/UE relativa alla bassa tensione, 2015/863/UE e 2017/2102/UE relative alla ROHS e 2013/814/UE che completa la direttiva 2009/125/CE relativa alla progettazione ecocompatibile.</p>
<p>-Controllare regolarmente che non vi siano perdite nelle tubazioni</p>
<p>-Se il dispositivo di sicurezza scatta, interrompere l'alimentazione prima di qualsiasi operazione e far ripristinare l'interruttore da una persona qualificata.</p>

-Per i prodotti elettronici con una potenza superiore o uguale a 1800 W, è possibile passare alla trifase 400V utilizzando il kit Facilitri 400V. La modifica deve essere effettuata da una persona qualificata.

-Per i prodotti dotati di termostato meccanico e compatibili con collegamenti monofase e trifase, il cablaggio deve essere modificato da una persona qualificata e utilizzando esclusivamente le attrezzature fornite dal produttore.

-Non gettare lo scaldabagno nei rifiuti, ma consegnarlo in un luogo appositamente destinato (punto di raccolta) dove potrà essere riciclato.

-La dichiarazione di conformità UE completa è disponibile al link sottostante:

-La schiuma contiene gas fluorurati a effetto serra R-1233zd(E).

# 1. REQUISITI OPERATIVI E NOTE IMPORTANTI

## ATTENZIONE:

Danni materiali dovuti al trasporto

Danni causati da un trasporto improprio dell'apparecchio.

- Fissare l'apparecchio con appositi dispositivi di fissaggio per il trasporto, ad esempio con cinghie di tensionamento.

Per trasportarlo al luogo di installazione, procedere come segue:

1. Prestare attenzione alle indicazioni riportate sulla confezione.
2. Spostare l'apparecchio con cautela durante il trasporto al luogo di installazione.
3. Non far cadere/urti il pavimento con lo scaldacqua indiretto.
4. Rimuovere l'imballaggio solo nel luogo di installazione
5. Dopo il trasporto, controllare che l'apparecchio non abbia subito danni durante il trasporto
6. Assicurarsi che il luogo di installazione soddisfi le seguenti condizioni:
  - I manicotti per i collegamenti devono essere liberamente accessibili.
  - Deve essere protetto dal gelo.
  - È necessaria una superficie stabile e piana.

## Informazioni:

-Utilizzare valvole di non ritorno o deflettori di non ritorno con dispositivi di prevenzione del flusso di ritorno nell'apparecchio.

-Quando si collega l'apparecchio, prestare attenzione ai seguenti punti

-Prestare attenzione alla regola del flusso: "Negli impianti idraulici con due o più metalli, nella direzione del flusso deve essere utilizzato prima il materiale di base e poi il materiale nobile".

Se un collegamento non viene utilizzato, deve essere sigillato ermeticamente e isolato.

- Collegamento della tubazione dell'acqua potabile

- Pericolo per la salute dovuto alla mancanza di igiene
- L'acqua potabile può essere contaminata se i lavori di montaggio vengono eseguiti in modo improprio
- Installare in modo igienicamente perfetto secondo lo stato dell'arte.

## ATTENZIONE:

- Danni al dispositivo dovuti a un'installazione non corretta della valvola di sicurezza.

- Se la valvola di sicurezza è installata in modo errato, il superamento della pressione di esercizio consentita può causare danni al dispositivo. Utilizzare una valvola di sicurezza omologata.

- Regolare la valvola di sicurezza in modo da evitare il superamento della pressione di esercizio consentita.

- Far terminare la linea di scarico della valvola di sicurezza in un punto chiaramente visibile, in un'area protetta dal gelo e al di sopra di un punto di scarico.

- Questo dispositivo è adatto solo per la preparazione di acqua calda all'interno di spazi chiusi e può essere installato solo da professionisti autorizzati (tenendo debitamente conto delle norme professionali pertinenti, ad esempio le norme EN).

- Il serbatoio può essere utilizzato solo in conformità con le condizioni indicate sulla targhetta se il mezzo utilizzato è conforme al regolamento europeo sull'acqua potabile.

- L'acqua di riscaldamento deve avere un valore di pH compreso tra 8 e 9,5.

- Devono essere rispettati tutti i valori limite indicati per le varie sostanze (per es. nitrati <50 mg/l, nitriti <0,1 mg/l, cloruri <200 mg/l, ferro <0,2 mg/l, solfati <250 mg/l, valore del pH  $\geq 6,5$  e  $\leq 9,5$ , conducibilità almeno 150  $\mu\text{S}/\text{cm}$ ). L'acqua può essere decalcificata solo fino a un massimo di 8° dH

-Per proteggere i riscaldatori elettrici dalla corrosione, è necessario prevedere una resistenza di transizione di circa 600  $\Omega$  (se i riscaldatori elettrici non sono installati in fabbrica).

-Inoltre, per garantire un'adeguata protezione dalla corrosione, è necessario che la conduttività minima sia di  $\geq 150 \mu\text{S}/\text{cm}$ .

- Il riscaldamento dell'acqua deve essere effettuato in conformità con le norme applicabili (per es. norme EN).

- L'acqua di riscaldamento deve avere un valore di pH compreso tra 8 e 9,5.

- Deve essere installato in un luogo che consenta l'accesso in caso di manutenzione, riparazione o sostituzione. L'apparecchio può essere utilizzato in conformità alle condizioni indicate sulla targhetta solo se il fluido utilizzato è conforme alla normativa europea sull'acqua potabile.

Oltre alle direttive e alle norme legalmente riconosciute (norme EN), devono essere rispettate le condizioni di allacciamento delle aziende elettriche e idriche locali, nonché quelle indicate nelle istruzioni di installazione e d'uso. Il riscaldamento dell'acqua deve essere effettuato in conformità con le norme applicabili (per es. norme EN).

Deve essere installato in un luogo che consenta l'accesso in caso di manutenzione, riparazione o sostituzione. I costi per eventuali modifiche necessarie alle condizioni strutturali (per es. porte e passaggi troppo stretti) non sono coperti dalla garanzia e dalla dichiarazione di garanzia e pertanto saranno respinti dal produttore. Quando si installa e si utilizza lo scaldacqua in luoghi insoliti (per es. soffitte, stanze interne con pavimenti sensibili all'acqua, armadi, ecc.), è necessario prevedere possibili perdite d'acqua e predisporre mezzi per raccogliere l'acqua con un corrispondente scarico per evitare danni secondari. L'apparecchio può essere installato e utilizzato solo nella configurazione prevista e su una superficie orizzontale adeguata al peso del serbatoio quando è pieno d'acqua. Se si utilizza acqua con un elevato contenuto di calcare, si consiglia di installare un addolcitore d'acqua disponibile in commercio e di utilizzare una temperatura massima di circa 65 °C.

Per altri ausili di tenuta, per esempio canapa o nastro di teflon, è necessario prestare attenzione a non danneggiare lo strato anticorrosivo (smalto) con una tenuta eccessiva all'interno del tubo di collegamento. Inoltre, è necessario tenere conto della serie galvanica delle tensioni per evitare la corrosione da contatto tra il raccordo del serbatoio e il pezzo di collegamento.

Per proteggere dalla corrosione le superfici di tenuta dei filetti di collegamento, queste vengono bagnate con smalto ossidante o uno strato protettivo di vernice. Per questo motivo, nel caso di un collegamento a tenuta piana dell'apparecchio, la superficie terminale del filetto di collegamento deve essere pulita con una spazzola metallica o carta abrasiva prima dell'installazione, al fine di ottenere una superficie di tenuta pulita e adeguata.

Importante: Tutti i componenti metallici (IH, EFH) devono essere inseriti elettricamente isolati dall'apparecchio.

## 2. COLLEGAMENTI IDRAULICI

Tutti gli apparecchi che riportano sulla targhetta una pressione massima di esercizio superiore a 0 bar (pressione atmosferica) sono apparecchi resistenti alla pressione e possono essere caricati con la pressione massima di esercizio indicata sulla targhetta. Se la pressione di linea è superiore, è necessario installare una valvola di riduzione della pressione fornita dall'utente nella linea di alimentazione dell'acqua fredda.

Se vengono utilizzati raccordi non idonei o non funzionanti, o se viene superata la pressione di esercizio specificata, tutte le garanzie e la responsabilità del produttore per i nostri scaldacqua decadono. Pertanto, possono essere utilizzati solo raccordi resistenti alla pressione. Nella linea di alimentazione dell'acqua fredda devono essere previsti dispositivi di sicurezza a componenti controllati, secondo lo schema di collegamento riportato di seguito.

Il collegamento idraulico può essere effettuato solo tramite una valvola di sicurezza a membrana controllata o un raccordo combinato con valvola di sicurezza a membrana (non una valvola a pistone)! Una combinazione di valvole di sicurezza è costituita da una valvola di intercettazione, di prova, di non ritorno, di scarico e di sicurezza con scarico dell'acqua di espansione e viene installata tra la linea di alimentazione dell'acqua fredda e l'ingresso dell'acqua fredda del serbatoio nell'ordine indicato:

Collegamento del serbatoio secondo EN 806 e EN 1717:

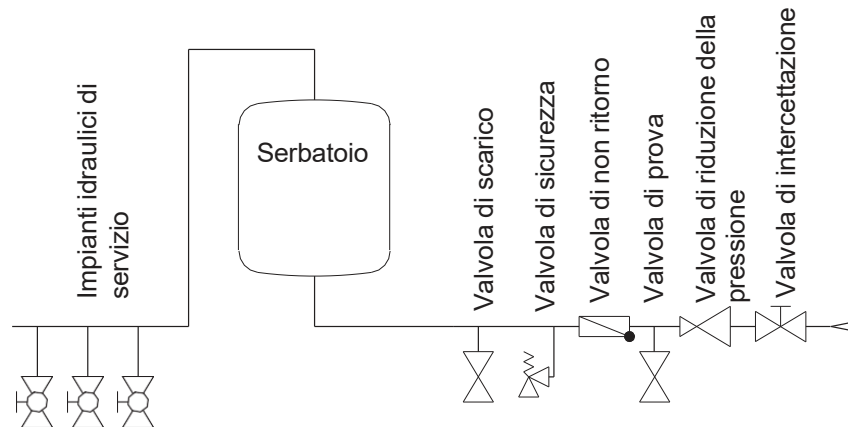

### Rispettare sempre quanto segue:

Per garantire il corretto funzionamento del raccordo, quest'ultimo deve essere installato solo in un locale protetto dal gelo. Il deflusso della valvola di sicurezza deve essere aperto e visibile e la linea di scarico del raccogliatore di gocce deve essere collegata allo scarico delle acque reflue in modo che né il gelo né ostruzioni causate da sporcizia e simili possano causare problemi. Assicurarsi che la vaschetta di raccolta gocce o l'elemento da drenare siano privi di depositi e sporcizia.

Non è consentito installare valvole di intercettazione o altre restrizioni tra la valvola di sicurezza e l'ingresso dell'acqua fredda dell'apparecchio. La valvola di sicurezza deve essere impostata su una pressione di risposta inferiore alla pressione nominale del serbatoio.

Prima di collegare definitivamente l'apparecchio, sciacquare la linea dell'acqua fredda.

Dopo aver effettuato il collegamento idraulico e aver riempito il serbatoio senza bolle d'aria, controllare il corretto funzionamento del raccordo.

Quando si solleva o si ruota (sfiatando) il pulsante di prova della valvola di sicurezza, l'acqua deve fuoriuscire liberamente e senza ristagni attraverso l'imbutto di scarico dell'acqua di espansione.

Le aperture di scarico delle valvole di sicurezza (circuiti dell'acqua sanitaria e del riscaldamento) devono sboccare in un apposito dispositivo di scarico per evitare danni causati dalla fuoriuscita del fluido di esercizio.

L'apparecchio viene azionato tramite la valvola dell'acqua calda sul raccordo dell'acqua calda sanitaria (ACS). Ciò significa che il serbatoio è sottoposto a una pressione di

linea continua. Per proteggere l'apparecchio dalla sovrappressione durante il riscaldamento, l'acqua di espansione creata viene dispersa attraverso la valvola di sicurezza ogni volta che viene riscaldata. La valvola di ritorno impedisce all'acqua calda di rifluire nella linea dell'acqua fredda in caso di caduta di pressione e protegge così l'apparecchio dal riscaldamento in assenza di acqua.

La valvola di intercettazione può essere utilizzata per isolare l'apparecchio dal lato dell'acqua e quindi eliminare la pressione dalla linea di alimentazione dell'acqua fredda, consentendo anche l'utilizzo della valvola di scarico quando necessario.

Per consentire una riparazione senza problemi, la rimozione o la sostituzione del dispositivo, è necessario stabilire il collegamento dell'apparecchio mediante un collegamento staccabile (adattatore filettato da femmina a maschio). Le perdite dell'apparecchio dovute a un collegamento improprio e i danni che ne derivano e i danni consequenziali sono esclusi dalla garanzia e dalla responsabilità del prodotto.

## 3. COLLEGAMENTO DICIRCOLAZIONE

A causa della significativa perdita di energia, il collegamento di circolazione dovrebbe essere evitato quando possibile. Se una rete ACS altamente ramificata richiede una linea di circolazione, questa deve essere ben isolata e la pompa di circolazione deve essere controllata tramite un timer e un termostato. La temperatura di commutazione del termostato deve essere mantenuta bassa (45 °C). Il tubo di collegamento della circolazione ha una filettatura femmina.

## 4. RISCALDATORI ELETTRICI

**Importante:** Tutti i componenti metallici, come il riscaldatore a immersione (IH) e il riscaldatore elettrico a flangia (EFH), devono essere inseriti in modo da essere isolati elettricamente dall'apparecchio.

Se l'apparecchio viene riscaldato tramite il suo scambiatore di calore, assicurarsi che la temperatura dell'acqua calda non superi in nessun caso gli 85 °C, poiché ciò potrebbe attivare il limitatore di temperatura di sicurezza del riscaldatore elettrico e spegnere il riscaldatore.

Per proteggere i riscaldatori elettrici dalla corrosione, è necessario prevedere una resistenza di transizione di circa 600 Ω (se non già installata in fabbrica).

Riscaldatore a immersione

Tutti gli apparecchi sono dotati di un manicotto da 1 1/2" che può essere utilizzato per installare l'IH.

Riscaldatore elettrico a flangia

Gli apparecchi con riscaldatori elettrici sono dotati di un limitatore di temperatura di sicurezza che interrompe l'ulteriore riscaldamento dell'apparecchio a una temperatura massima di 110 °C (EN 60335-2-21; EN 806). Pertanto, gli apparecchi di collegamento (racordi per tubi, circolazione, combinazione valvola di sicurezza, ecc.) devono resistere a temperature di 110 °C in caso di eventuale malfunzionamento del termostato, evitando così danni conseguenti.

Il montaggio e l'installazione possono essere eseguiti solo da specialisti autorizzati.

Viene fornito un EFH, installato tramite la flangia, per il funzionamento continuo.

L'EFH e l'IH devono essere installati o progettati con isolamento (almeno 600 Ω), altrimenti l'interno del serbatoio potrebbe corrodarsi.

A causa dell'isteresi del termostato ( $\pm 7$  K) e delle potenziali perdite di dissipazione (raffreddamento delle tubazioni), le temperature possono variare di  $\pm 10$  K.

## 5. APERTURA DI INSERIMENTO DELLA FLANGIA

A seconda del design del sistema, il riscaldatore elettrico a flangia può essere installato sulla flangia Ø180 dell'apparecchio (diametro libero Ø117 mm, cerchio dei fori Ø150 mm, 8 x M12).

Gli EFH devono essere installati in modo che la sonda del termostato si trovi nella parte superiore.

Le viti devono essere serrate a croce con una coppia di serraggio di 25 Nm.

## 6. COLLEGAMENTO AL RISCALDAMENTO CENTRALIZZATO

Prima della messa in funzione, lo scambiatore di calore a tubi deve essere risciacquato per eliminare eventuali contaminanti dal circuito di riscaldamento. L'acqua riscaldata deve essere trattata in conformità con le normative e gli standard nazionali (per es. EN 12828 e VDI 2025) durante la messa in funzione e deve essere conforme alle normative.

Scaldacqua con scambiatore di calore

Gli scambiatori di calore installati nell'apparecchio possono essere collegati a uno scaldacqua se la pressione e la temperatura corrispondono ai dati indicati sull'etichetta delle specifiche. È necessaria la circolazione forzata mediante pompa.

È necessario installare una valvola di intercettazione nella linea di mandata per impedire il riscaldamento inverso nel circuito di riscaldamento quando il riscaldamento centralizzato e le pompe per la circolazione dell'acqua primaria sono spenti o per il funzionamento elettrico.

Il flusso in uscita e di ritorno non deve tuttavia essere mai chiuso, poiché altrimenti l'acqua nello scambiatore di calore non può espandersi e si rischia di danneggiare l'apparecchio. Il tubo dello scambiatore di calore deve essere risciacquato adeguatamente prima di eseguire l'installazione iniziale (si consiglia inoltre di installare un filtro antisporco). Se lo scambiatore di calore non è collegato, i raccordi devono essere sigillati ermeticamente per evitare la formazione di condensa.

## 7. IMPORTANTI NOTE SULL'INSTALLAZIONE

**Importante:** Per un EFH è necessario prevedere uno spazio libero di 500 mm.

Durante l'installazione dell'apparecchio, attenersi ai disegni dimensionali e alle etichette di avvertenza incluse. NOTA: Assicurarsi di tenere conto del peso della bombola indiretta riempita (con la capacità nominale) quando si seleziona una posizione di montaggio, in modo da non sovraccaricare l'area di appoggio.

Se l'apparecchio è dotato di un rivestimento aggiuntivo o si trova in aree piccole e strette o tra pareti, assicurarsi che tutti i collegamenti (racordi idraulici, spazio di collegamento elettrico ed eventuali riscaldatori installati) rimangano liberamente accessibili e che il calore non possa accumularsi nell'area.

Quando si selezionano e si dispongono i materiali utilizzati per l'installazione dell'apparecchio, prestare attenzione e considerare le possibili reazioni elettrochimiche (installazione mista!). Le tubazioni devono essere compensate dal potenziale secondo la norma DIN 50927.

Questo tipo di corrosione provoca la formazione di elementi di corrosione.

In presenza di acqua particolarmente aggressiva che richiede soluzioni speciali dal punto di vista dell'installazione, occorre valutare anche l'eventuale necessità di versioni speciali dello scaldacqua (rivolgersi a uno dei nostri rappresentanti o contattarci direttamente).

Il mancato rispetto di questa specifica può essere considerato un uso improprio e comportare l'annullamento della garanzia.

Questo apparecchio non è progettato per essere utilizzato da persone (compresi i bambini) con disabilità fisiche, sensoriali o mentali o prive di esperienza e/o conoscenza, a meno che non siano sorvegliate da una persona responsabile della loro sicurezza o abbiano ricevuto istruzioni su come utilizzare questo dispositivo da tale persona. I bambini devono essere sorvegliati per assicurarsi che non giochino con questo dispositivo.

L'operatore del sistema deve assicurarsi che non vi sia alcun pericolo per le persone derivante dalla spruzzatura di acqua calda, soprattutto quando l'apparecchio viene utilizzato da persone non addestrate.

## 8. PROTEZIONE ANTICORROSIVA

L'apparecchio è smaltato e dotato di serie di un anodo a corrente impressa o di magnesio. Anodo di magnesio:

L'anodo di magnesio si consuma nel tempo e deve quindi essere controllato ogni 2 anni e sostituito quando è esaurito (circa 1/3 del materiale rimanente), come indicato nella norma DIN 4753 Parte 3 (protezione dalla corrosione sul lato acqua mediante smaltatura e protezione catodica dalla corrosione). I prodotti di degradazione dell'anodo di magnesio, comprese le sostanze contenute nell'acqua, ad esempio il calcare, possono depositarsi nella parte inferiore del cilindro indiretto o essere espulsi dall'apparecchio, il che significa che anche l'apparecchio deve essere pulito CON CURA nell'ambito della manutenzione dell'anodo.

Conversione dall'anodo di magnesio all'anodo a corrente impressa:

Se il sistema di protezione dalla corrosione viene convertito da un anodo di magnesio al sistema di anodo a corrente impressa, è essenziale assicurarsi che tutti gli anodi di magnesio installati nell'apparecchio vengano rimossi, altrimenti potrebbero verificarsi guasti o malfunzionamenti nel sistema di protezione dalla corrosione con anodo a corrente impressa.

## 9. TERMOSTATO ESTERNO

Quando si utilizzano termostati esterni, assicurarsi che la temperatura dell'acqua non possa superare i 95 °C

## 10. PRIMA DELLA MESSA IN FUNZIONE

Controllare prima di procedere all'avvio: Tutti i collegamenti, compresi quelli effettuati sul lato utente (flangia, manicotto dell'anodo, ecc.) devono essere controllati per verificarne la corretta tenuta.

La messa in funzione iniziale e il riscaldamento devono essere monitorati da un tecnico.

Durante il ciclo di riscaldamento, l'acqua di espansione risultante nello scambiatore di calore interno deve gocciolare dalla valvola di sicurezza.

Questo gocciolamento è normale e non può essere eliminato serrando maggiormente le valvole.

Verificare lo spegnimento automatico del sistema e di eventuali riscaldatori elettrici collegati o dello scambiatore di calore.

Attenzione: Il tubo di uscita dell'acqua calda e alcune parti del dispositivo di sicurezza possono diventare caldi al tatto.

## 11. SPEGNIMENTO, SVUOTAMENTO

Se l'apparecchio viene spento o non viene utilizzato per un periodo di tempo prolungato, scollegarlo completamente dalla rete elettrica.

Nelle zone soggette al gelo, lo scaldacqua deve essere svuotato prima della stagione fredda se l'apparecchio non viene utilizzato per diversi giorni.

Svuotare il serbatoio - dopo aver chiuso la valvola di intercettazione nella linea di alimentazione dell'acqua fredda

- aprendo la valvola di scarico sulla combinazione valvola di sicurezza e aprendo contemporaneamente tutte le valvole dell'acqua calda sui raccordi collegati.

Lo svuotamento parziale può essere effettuato anche attraverso la valvola di sicurezza nel raccoglitore dell'acqua di espansione (raccoglitore di gocce). A tal fine, la valvola di sicurezza deve essere ruotata in posizione "...M...".

Attenzione: Durante lo svuotamento del serbatoio l'acqua calda può schizzare!

## 12. ISPEZIONE, MANUTENZIONE, CURA

**IMPORTANTI NOTE TECNICHE:**

- Le viti della flangia devono essere serrate a croce con una coppia di serraggio di 25 Nm.

- Per poter far valere la garanzia fornita dal produttore, l'anodo deve essere sottoposto a un'ispezione documentata da parte di uno specialista con un intervallo massimo di 2 anni di funzionamento.

- Per il corretto funzionamento dell'anodo a corrente esterna è necessario un valore di conducibilità del mezzo  $\geq 150 \mu\text{S}/\text{cm}$ .

- a) Durante la fase di riscaldamento, l'acqua di espansione deve gocciolare in modo evidente dallo scarico della valvola di sicurezza. A pieno riscaldamento ( $\sim 80 \text{ }^\circ\text{C}$ ), l'acqua di espansione costituisce circa il 3,5% della capacità nominale dello scaldacqua. Controllare regolarmente il corretto funzionamento della valvola di sicurezza. Attenzione: Durante questo processo, l'ingresso dell'acqua fredda e alcune parti del raccordo dello scaldacqua possono diventare caldi. Se il serbatoio non è riscaldato o l'acqua calda non scorre, la valvola di sicurezza non deve gocciolare. In tal caso, la pressione della linea dell'acqua è superiore al valore consentito oppure la valvola di sicurezza è difettosa.
- b) Se l'acqua di servizio ha un elevato contenuto di calcare, la rimozione del calcare formatosi nello scambiatore di calore interno e delle particelle di calcare libere deve essere eseguita da un tecnico ogni uno o due anni di funzionamento. La pulizia viene effettuata attraverso l'apertura della flangia: rimuovere EFH, pulire il serbatoio e utilizzare una nuova guarnizione quando si rimonta la flangia. La speciale superficie smaltata dell'apparecchio non deve mai entrare in contatto con solventi anticalore. Non utilizzare la pompa di decalcificazione! Quindi sciacquare accuratamente l'unità ed eseguire il ciclo di riscaldamento come per la prima messa in funzione dell'unità.
- c) Per gli interventi di manutenzione è opportuno aprire la flangia per la pulizia, al fine di controllare il serbatoio per verificare l'eventuale presenza di corpi estranei e impurità e rimuoverli se necessario.
- d) Non utilizzare mai detergenti abrasivi o diluenti per vernici (come solventi nitro, tricloroetilene, ecc.) per la pulizia dell'apparecchio. Si consiglia di utilizzare un panno umido con alcune gocce di detergente liquido per uso domestico. Negli ospedali e in altri edifici pubblici

devono essere rispettate le norme vigenti in materia di pulizia e disinfezione.

- e) L'apparecchio può essere utilizzato solo secondo le condizioni specificate sull'etichetta delle specifiche. Oltre alle norme e ai codici nazionali legalmente riconosciuti, è necessario seguire le specifiche di allacciamento delle aziende elettriche e idriche locali, nonché le istruzioni di installazione e funzionamento.

## 13. CONNESSIONI ELETTRICHE

Note generali:

I collegamenti elettrici devono essere effettuati in conformità con le norme e gli standard nazionali vigenti, le specifiche di cablaggio corrispondenti dell'azienda elettrica e idrica locale, nonché i dati riportati nella guida all'installazione e al funzionamento, e devono essere eseguiti esclusivamente da un tecnico elettricista autorizzato. Le misure di protezione prescritte devono essere eseguite con cura, in modo che in caso di guasto o interruzione dell'alimentazione elettrica dello scaldacqua non siano interessati altri dispositivi elettrici (per es. congelatori, locali adibiti a uso medico, allevamento di animali, ecc.).

Nelle zone in cui è presente una vasca da bagno o una doccia, l'apparecchio deve essere installato in conformità con le leggi e le normative nazionali (per es. IEC 60364-7-701).

È necessario seguire i requisiti tecnici di collegamento della società elettrica responsabile. Un interruttore GFCI con una corrente di intervento di  $I_{\Delta N} \leq 30\text{mA}$  deve essere posizionato a monte del circuito di alimentazione.

Tutti i cavi e i fili da e verso l'apparecchio devono essere fissati in posizione.

Prima dell'avvio elettrico, lo scaldacqua deve essere riempito d'acqua.

## 14. RICICLAGGIO E SMALTIMENTO

- Smaltire sempre i materiali in conformità alle norme ambientali, di riciclaggio e di gestione dei rifiuti.
- Tutti gli apparecchi, le parti soggette a usura, i componenti difettosi e i liquidi e oli pericolosi per l'ambiente devono essere smaltiti o riciclati in conformità alle normative vigenti in materia di smaltimento dei rifiuti, senza danneggiare l'ambiente. **Non devono essere smaltiti come rifiuti domestici.**
- Smaltire le confezioni di cartone, plastica riciclabile e materiali di riempimento sintetici in modo ecocompatibile attraverso sistemi di riciclaggio adeguati o presso un centro di riciclaggio.
- Si prega di osservare le normative nazionali e locali applicabili.

## 15. DICHIARAZIONE DI CONFORMITÀ CE

Il produttore Groupe Atlantic Romania/Contea di Prahova/Arcestii Rahtivani/Via Milano no. 8

dichiara con la presente che i serbatoi di accumulo di acqua calda/scaldacqua, descritti in allegato, soddisfano le disposizioni della seguente legislazione comunitaria di armonizzazione pertinente:

- Direttiva 2009/125/CE del Parlamento europeo e del Consiglio, del 21 ottobre 2009, che istituisce un quadro per la definizione dei requisiti di progettazione ecocompatibile dei prodotti connessi all'energia
- Regolamento delegato (UE) n. 814/2013 della Commissione del 2 agosto 2013

Sono state applicate le seguenti norme e specifiche tecniche relative ai serbatoi di accumulo dell'acqua calda:

- DIN EN 12897 Approvvigionamento idrico - Specifiche per scaldacqua ad accumulo (chiusi) riscaldati indirettamente; EN 12897:2006; EN 12897:2020
- L'interno del serbatoio è smaltato secondo la garanzia di qualità della norma DIN 4753 Parte 3

# GARANZIA, ASSISTENZA E RESPONSABILITÀ DA PRODOTTO DIFETTOSO

La garanzia sarà fornita in conformità con le disposizioni di legge vigenti nella Repubblica d'Austria e nell'Unione Europea.

1. Una condizione per l'esecuzione dei servizi di garanzia da parte del produttore del prodotto (di seguito denominato "PP") è la presentazione della fattura pagata per l'acquisto del dispositivo per il quale viene richiesto il servizio di garanzia, per cui l'identità del dispositivo in termini di tipo e numero di serie deve essere ricavata dalla fattura e deve essere presentata dal richiedente. Ciò è soggetto esclusivamente alle condizioni generali di contratto e alle condizioni di vendita e di consegna del PP.
2. Nella misura richiesta dalla legge e/o dalle istruzioni di installazione e d'uso, il montaggio, l'installazione, il collegamento e la messa in funzione dell'apparecchio in questione devono essere stati eseguiti da un elettricista e/o installatore autorizzato, tenendo debitamente conto delle istruzioni necessarie a tal fine. L'apparecchio (senza rivestimento esterno o rivestimento esterno in plastica) deve essere protetto dalla luce solare diretta per evitare lo scolorimento della schiuma di poliuretano e l'eventuale deformazione dei componenti in plastica.
3. Lo spazio in cui viene utilizzato l'apparecchio deve essere privo di gelo. Il montaggio dell'apparecchio deve essere effettuato in un luogo ragionevolmente accessibile, ovvero l'apparecchio deve essere facilmente accessibile e sostituibile in caso di manutenzione, riparazione e eventuale sostituzione. I costi per eventuali modifiche necessarie alle condizioni strutturali (per es. porte e corridoi troppo stretti) non sono coperti dalla garanzia offerta e saranno quindi rifiutati dal PP. Quando si installa, si monta e si utilizza lo scaldabagno in luoghi insoliti (ad esempio soffitte, locali abitativi con pavimenti sensibili all'acqua, ripostigli, ecc.), è necessario tenere conto di potenziali perdite d'acqua e quindi è necessario prevedere un dispositivo per la raccolta e lo scarico dell'acqua fuoriuscita, al fine di evitare danni secondari ai sensi delle disposizioni in materia di responsabilità da prodotto difettoso.
4. La garanzia non si applica nei seguenti casi:  
trasporto improprio, normale usura, danni intenzionali o causati da negligenza, qualsiasi applicazione di forza, danni meccanici o danni dovuti al gelo o derivanti dal superamento anche solo una volta della pressione di esercizio indicata sulla targhetta, l'uso di raccordi di collegamento non conformi alle norme applicabili o di raccordi di collegamento del serbatoio di accumulo non funzionanti, nonché di raccordi di funzionamento non idonei e non funzionanti, rottura di parti in vetro o plastica, eventuali differenze di colore, danni causati da un uso improprio, in particolare dal mancato rispetto delle istruzioni d'uso e di montaggio (istruzioni per l'uso e di installazione), danni causati da influenze esterne, collegamento a una tensione errata, danni da corrosione dovuti ad acque aggressive non idonee al consumo umano secondo le direttive nazionali), scostamenti fino a 10 K nella temperatura dell'acqua calda indicata rispetto alla temperatura effettiva dell'acqua potabile dell'apparecchio (isteresi del termostato e possibile raffreddamento dovuto alle tubazioni), uso continuato nonostante un difetto, modifiche non autorizzate all'apparecchio, installazione di componenti aggiuntivi non testati con il dispositivo, riparazioni eseguite in modo improprio, conduttanza dell'acqua insufficiente (almeno 150 µS/cm), usura operativa dell'anodo di magnesio (parte consumabile), formazione naturale di calcare, carenza d'acqua, incendio, allagamento, inondazione, fulmini, sovratensione, interruzione di corrente e altre cause di forza maggiore, utilizzo di componenti non originali e di terze parti, per es. resistenza elettrica, anodo di magnesio, termostato, termometro, scambiatore di calore a tubi alettati, ecc. componenti installati in modo non isolato rispetto all'apparecchio, infiltrazione di materiali estranei e installazioni elettrochimiche (per es. impianti di miscelazione), mancata osservanza dei documenti di progettazione, sostituzione tardiva e non documentata dell'anodo di magnesio installato, installazione e collegamento difettosi dell'anodo di corrente esterno (per es. assenza di alimentazione elettrica permanente), pulizia e funzionamento carenti o impropri, nonché scostamenti dalla norma che compromettono solo in misura minima il valore o la funzionalità del dispositivo. Inoltre, l'installazione originale nel luogo di montaggio non può essere modificata o adattata prima di un'ispezione da parte del produttore o di un esperto incaricato. Qualsiasi modifica all'installazione originale in loco comporterà l'immediata esclusione di ogni possibile reclamo in garanzia o di responsabilità del prodotto. Inoltre, come principio fondamentale, devono essere rispettate tutte le norme stabilite nella DIN 1988 (EN 806), DIN 1717, VDI 2035 o nelle corrispondenti normative e leggi nazionali.
5. In caso di reclamo giustificato, questo deve essere segnalato al centro di assistenza clienti PP più vicino. Il centro si riserva il diritto di decidere se un componente difettoso debba essere sostituito o riparato e/o se un dispositivo difettoso debba essere sostituito con un dispositivo privo di difetti dello stesso valore. Inoltre, PP si riserva espressamente il diritto di richiedere al cliente la restituzione del dispositivo oggetto del reclamo. La data di riparazione o sostituzione sarà definita dal produttore entro 5 giorni!
6. Le riparazioni in garanzia possono essere eseguite solo da persone autorizzate da PP. Le parti sostituite diventano di proprietà di PP. Qualora fossero necessarie riparazioni allo scaldabagno a seguito di interventi di assistenza, queste saranno fatturate al cliente come costi di riparazione e costi proporzionali dei materiali.
7. Tutti i diritti di garanzia decadono in caso di interventi non autorizzati da parte di terzi, anche se effettuati da un installatore autorizzato. L'accettazione dei costi derivanti da riparazioni effettuate da terzi è subordinata alla richiesta al PP di riparare il guasto e al mancato adempimento da parte di quest'ultimo dei propri obblighi di sostituzione o riparazione o al mancato adempimento entro un termine ragionevole.
8. Il periodo di garanzia non sarà rinnovato né esteso a seguito dei servizi forniti in risposta a richieste di intervento in garanzia o assistenza, né a seguito di interventi di manutenzione.
9. I danni da trasporto saranno esaminati e eventualmente riconosciuti solo se segnalati per iscritto al PP entro un giorno lavorativo dalla consegna.
10. Nella misura consentita dalla legge, sono escluse eventuali richieste di risarcimento che eccedano le disposizioni previste dalla garanzia, in particolare quelle relative al risarcimento dei danni e delle perdite consequenziali. Le ore di lavoro proporzionali per le riparazioni, nonché i costi di ripristino del sistema alle condizioni originali devono essere pagati dal cliente a tariffa piena. La garanzia offerta copre solo la riparazione o la sostituzione di questo dispositivo in conformità con la presente dichiarazione di garanzia. Le disposizioni delle condizioni di vendita e di consegna di PP continuano ad applicarsi integralmente, a condizione che non siano modificate dalle presenti condizioni di garanzia.
11. I servizi non forniti nell'ambito delle presenti condizioni di garanzia saranno fatturati al cliente.

12. Una condizione preliminare per l'adempimento delle presenti disposizioni di garanzia da parte di PP è che, da un lato, il dispositivo sia stato pagato per intero e, dall'altro, che il richiedente abbia adempiuto pienamente a tutti i suoi obblighi nei confronti del rivenditore.
13. La garanzia viene fornita per la superficie smaltata senza alcuna riduzione delle condizioni di garanzia di cui ai punti da 1 a 12 per il periodo offerto dopo la consegna. Se le condizioni di garanzia non sono soddisfatte, si applicano le condizioni di garanzia legali del paese in cui è stata consegnata la merce.
14. Per il conseguimento dei diritti di reclamo si precisa che:  
eventuali reclami derivanti dalla responsabilità del produttore sopra indicata, relativi a danni causati da un guasto del prodotto (ad esempio lesioni personali, danni alla salute o danni ad altre parti del corpo causati dal prodotto), sono giustificati solo se sono state rispettate tutte le misure e i requisiti prescritti necessari per un funzionamento corretto e conforme alle norme del dispositivo. Ciò include, per esempio, la sostituzione obbligatoria e documentata dell'anodo, il collegamento alla tensione di esercizio corretta, la prevenzione di danni derivanti da un funzionamento improprio, ecc. Queste disposizioni derivano dal fatto che, se tutte le istruzioni fossero state rispettate (norme, istruzioni di installazione e d'uso, linee guida generali, ecc.), il guasto del dispositivo o del prodotto che ha causato i danni secondari non si sarebbe verificato. Inoltre, è indispensabile che la documentazione necessaria, come ad esempio la denominazione e il numero di serie dell'apparecchio, la fattura del venditore e il concessionario che ha effettuato la vendita, nonché una descrizione del guasto, siano presentate per l'ispezione dell'apparecchio presumibilmente difettoso nel laboratorio tecnico (assolutamente necessario in quanto un professionista qualificato ispezionerà l'apparecchio e analizzerà la causa del guasto). Per evitare qualsiasi confusione riguardo all'apparecchio durante il trasporto, esso deve essere provvisto di un'etichetta chiaramente leggibile (preferibilmente con l'indirizzo e la firma dell'utente finale). Inoltre, l'installazione originale nel luogo di montaggio non può essere modificata, convertita o smontata prima di essere ispezionata dal produttore o da un esperto designato. Qualsiasi modifica alla situazione di montaggio originale in loco comporterà l'immediata esclusione di qualsiasi reclamo derivante dalla garanzia, dall'assicurazione o dalla responsabilità del prodotto. È richiesta una documentazione fotografica corrispondente che mostri l'entità del danno, i dettagli dell'installazione (ingresso acqua fredda, uscita acqua calda, flusso e/o riflusso del riscaldatore, dispositivi di sicurezza e, se applicabile, vaso di espansione) nonché l'area difettosa dell'apparecchio. Inoltre, il PP si riserva espressamente il diritto di richiedere al cliente la fornitura di qualsiasi documentazione, dispositivo o componente del dispositivo ritenuti necessari per chiarire la situazione. Un prerequisito per la prestazione dei servizi sotto la voce "Responsabilità da prodotto difettoso" è che spetta alla parte danneggiata dimostrare che il danno è stato causato da un prodotto del PP. Fino a quando l'intera situazione e le circostanze non saranno state chiarite e fino a quando la causa che ha provocato il danno non sarà stata chiaramente identificata, il PP respinge decisamente qualsiasi potenziale responsabilità. Il mancato rispetto delle istruzioni di funzionamento e montaggio, nonché delle norme pertinenti, è considerato negligenza e comporta l'esclusione di responsabilità in materia di risarcimento dei danni.

Le illustrazioni e i dati non sono vincolanti e possono essere modificati senza preavviso nell'interesse di miglioramenti tecnici. Con riserva di modifiche tecniche, errori e refusi.

## Ogólne warunki instalacji i gwarancji

### Instrukcja obsługi

#### Pośredni podgrzewacz wody

**Proszę przekazać ten dokument użytkownikowi**

Szanowny Kliencie,

Wybrał Pan/Pani nasz podgrzewacz wody do przygotowania ciepłej wody użytkowej.

**Dziękujemy za okazane nam zaufanie.**

Zakupiony przez Państwa podgrzewacz to nowoczesne urządzenie wykonane zgodnie z aktualnym stanem techniki i spełniające wszystkie obowiązujące normy. Nasza stale udoskonalana technologia emaliowania oraz systematyczna kontrola jakości w procesie produkcji zapewniają naszym podgrzewaczom przewagę techniczną, która będzie służyć Państwu przez wiele lat.

Instalację i uruchomienie należy powierzyć wyłącznie autoryzowanemu instalatorowi zgodnie z niniejszą instrukcją. Niniejsza krótka broszura zawiera wszystkie istotne informacje dotyczące prawidłowego montażu i eksploatacji. Niemniej jednak proszę pozwolić instalatorowi wyjaśnić działanie urządzenia oraz sposób jego obsługi. W razie jakichkolwiek pytań mogą się Państwo skontaktować z naszym działem obsługi klienta i działem sprzedaży. Proszę uważnie i w całości przeczytać niniejszą instrukcję. Przechowywać ją w bezpiecznym miejscu i przekazać kolejnemu użytkownikowi.

**Życzymy satysfakcji z użytkowania naszych pośrednich podgrzewaczy wody.**

# INSTRUKCJE BEZPIECZEŃSTWA

-Urządzenie nie jest przeznaczone do obsługi przez osoby (w tym dzieci) o ograniczonych zdolnościach fizycznych, sensorycznych lub umysłowych, ani przez osoby bez doświadczenia i wiedzy, chyba że znajdują się pod nadzorem lub zostały odpowiednio poinstruowane przez osobę odpowiedzialną za ich bezpieczeństwo.
-Dzieci powinny być nadzorowane, aby nie bawiły się urządzeniem.
-Urządzenie może być używane przez dzieci od 3. roku życia oraz przez osoby o ograniczonych zdolnościach fizycznych, sensorycznych lub umysłowych, a także bez doświadczenia i wiedzy, pod warunkiem że znajdują się pod nadzorem lub zostały poinstruowane w zakresie bezpiecznego użytkowania i rozumieją związane z tym zagrożenia. -Dzieci nie mogą bawić się urządzeniem. -Czyszczenie i czynności konserwacyjne nie mogą być wykonywane przez dzieci bez nadzoru. -Dzieci w wieku od 3 do 8 lat mogą obsługiwać jedynie kran podłączony do podgrzewacza wody.
-Przeostrożność: Ciężkie elementy - należy obchodzić się z nimi ostrożnie.
-Urządzenie należy instalować w pomieszczeniu zabezpieczonym przed mrozem. W przypadku uszkodzenia urządzenia w wyniku manipulacji przy zabezpieczeniu, gwarancja nie obowiązuje.
-Należy upewnić się, że ściana, na której montowane jest urządzenie, wytrzyma jego ciężar po napełnieniu wodą.
-Jeśli urządzenie ma być zainstalowane w pomieszczeniu, w którym temperatura otoczenia stale przekracza 35 °C, należy zapewnić odpowiednią wentylację.
-Urządzenie należy umieścić w miejscu zapewniającym łatwy dostęp.
-Montaż pionowego podgrzewacza wody do zawieszenia na ścianie: Aby ułatwić przyszłą wymianę elementu grzejnego, należy pozostawić wolną przestrzeń (300 mm dla pojemności do 100 l i 480 mm dla większych pojemności) poniżej końców rur urządzenia.
-Jeśli urządzenie jest montowane w podwieszanym suficie, na poddaszu lub nad pomieszczeniem mieszkalnym, pod podgrzewaczem należy zainstalować wanienkę ociekową. Wymagane jest podłączenie odpływu do instalacji kanalizacyjnej.
-Produkt jest przeznaczony do pracy na wysokości maksymalnie 3000 m n.p.m.
-Podgrzewacz wyposażony jest w termostat z maksymalną temperaturą pracy powyżej 60 °C, co ogranicza rozwój bakterii legionella w zbiorniku.
-Przeostrożność! Przy temperaturze powyżej 50 °C woda może spowodować natychmiastowe oparzenia. Przed kąpielą lub prysznicem należy sprawdzić temperaturę wody.
-Należy zainstalować nowe urządzenie zabezpieczające zgodne z obowiązującą normą (EN 1487 w Europie), o ciśnieniu 1 MPa (10 bar) i średnicy ½'' dla pojemności ≤ 200 l oraz ¾'' dla pojemności > 200 l. Zawór bezpieczeństwa musi być chroniony przed mrozem.
-Urządzenie odprowadzające wodę z zaworu bezpieczeństwa należy regularnie uruchamiać w celu usunięcia osadów z kamienia i sprawdzenia drożności.
-W przypadku gdy ciśnienie w sieci przekracza 0,5 MPa (5 bar), należy zamontować reduktor ciśnienia (niedodłączony w zestawie) na głównym przewodzie zasilającym.
-Urządzenie zabezpieczające należy podłączyć do rury odpływowej wyprowadzonej na zewnątrz, w środowisku wolnym od mrozu, o stałym spadku, aby odprowadzać wodę rozszerzoną termicznie lub umożliwić opróżnianie podgrzewacza.
-ODPŁYW: Odłączyć zasilanie i dopływ zimnej wody, otworzyć krany z ciepłą wodą, a następnie uruchomić zawór spustowy urządzenia zabezpieczającego.
-Przed zdjęciem pokrywy należy koniecznie odłączyć zasilanie, aby uniknąć ryzyka obrażeń lub porażenia prądem elektrycznym.
-Przed urządzeniem instalacja elektryczna musi być wyposażona w wyłącznik odcinający wszystkie bieguny (wyłącznik nadprądowy, bezpiecznik) zgodny z obowiązującymi lokalnymi przepisami (wyłącznik różnicowoprądowy 30 mA).
Uziemienie jest obowiązkowe. Dla tego celu przewidziano specjalne przyłącze oznaczone odpowiednim symbolem (⊕)
Instrukcja obsługi do tego urządzenia jest dostępna w serwisie posprzedażowym.
-Urządzenia te są zgodne z dyrektywami 2014/30/UE dotyczącą kompatybilności elektromagnetycznej, 2014/35/UE dotyczącą niskiego napięcia, 2015/863/UE i 2017/2102/UE dotyczącymi ROHS oraz 2013/814/UE uzupełniającą dyrektywę 2009/125/WE w zakresie ekoprojektu.
-Należy regularnie sprawdzać szczelność instalacji rurowej.
-W przypadku zadziałania urządzenia zabezpieczającego należy odłączyć zasilanie przed jakąkolwiek czynnością i zlecić ponowne włączenie wyłącznika zabezpieczającego osobie wykwalifikowanej.
-Dla urządzeń elektronicznych o mocy wyjściowej większej lub równej 1800 W możliwe jest przetłoczenie na zasilanie trójfazowe 400 V przy użyciu zestawu Facilitri 400 V. Modyfikacja musi być

wykonana przez osobę wykwalifikowaną. -W przypadku produktów wyposażonych w termostat mechaniczny i przystosowanych do połączeń jedno- i trójfazowych, zmiany w okablowaniu mogą być dokonywane wyłącznie przez osobę wykwalifikowaną i tylko z użyciem osprzętu dostarczonego przez producenta.
-Nie wolno wyrzucać podgrzewacza wody do odpadów komunalnych, lecz należy oddać go do wyznaczonego punktu zbiórki przeznaczonego do recyklingu.
-Pełna deklaracja zgodności UE jest dostępna pod poniższym linkiem:
-Pianka zawiera fluorowane gazy cieplarniane R-1233zd(E).

# 1. WYMAGANIA EKSPLOATACYJNE I WAŻNE INFORMACJE

## ZWRÓĆ UWAGĘ:

Uszkodzenia urządzenia spowodowane transportem  
Szkoły wynikające z nieprawidłowego transportu urządzenia.

- Urządzenie należy zabezpieczyć odpowiednimi blokadami transportowymi, np. pasami mocującymi. Przy transporcie do miejsca instalacji należy postępować w następujący sposób:
  1. Zwracać uwagę na oznakowanie na opakowaniu.
  2. Ostrożnie przenosić urządzenie podczas transportu do miejsca montażu.
  3. Nie upuszczać ani nie uderzać podgrzewacza o podłoże.
  4. Opakowanie usuwać dopiero w miejscu instalacji.
  5. Po transporcie sprawdzić urządzenie pod kątem uszkodzeń transportowych.
  6. Zapewnić następujące warunki w miejscu instalacji:

-Przyłącza muszą być łatwo dostępne.

-Pomieszczenie musi być zabezpieczone przed mrozem.

-Podłoże musi być stabilne i równe.

## Informacja:

-W urządzeniu należy stosować zawory zwrotne lub klapki zwrotne z zabezpieczeniem przed przepływem wstecznym.

-Przy podłączaniu urządzenia należy zwrócić uwagę na następujące punkty

-Należy przestrzegać zasady kolejności przepływu: „W instalacjach wodnych z dwoma lub więcej metalami należy stosować najpierw materiał podstawowy, a następnie materiał szlachetny, zgodnie z kierunkiem przepływu.”

-Jeżeli dane przyłącze nie jest wykorzystywane, musi być szczelnie zamknięte i zaizolowane. Podłączenie przewodu z wodą pitną

Zagrożenie dla zdrowia w wyniku braku higieny

Woda pitna może ulec zanieczyszczeniu, jeśli prace montażowe zostaną wykonane nieprawidłowo. Urządzenie należy zamontować w sposób higieniczny, zgodny z aktualnym stanem techniki.

## ZWRÓĆ UWAGĘ:

Uszkodzenie urządzenia wskutek nieprawidłowego montażu zaworu bezpieczeństwa.

W przypadku błędnej instalacji zaworu bezpieczeństwa, w razie przekroczenia dopuszczalnego ciśnienia roboczego, może dojść do uszkodzenia urządzenia. Należy stosować zawór bezpieczeństwa z certyfikatem typu.

Zawór bezpieczeństwa należy wyregulować tak, aby nie dopuścić do przekroczenia dopuszczalnego ciśnienia roboczego.

Rurę spustową zaworu bezpieczeństwa należy zakończyć w widocznym miejscu, w strefie zabezpieczonej przed mrozem, nad odpływem kanalizacyjnym.

Urządzenie to przeznaczone jest wyłącznie do przygotowania ciepłej wody w pomieszczeniach zamkniętych i może być instalowane wyłącznie przez osoby posiadające stosowne uprawnienia (z zachowaniem obowiązujących norm branżowych, np. norm EN).

Zbiornik może być używany wyłącznie zgodnie z warunkami podanymi na tabliczce znamionowej, jeśli medium spełnia wymagania europejskiego rozporządzenia dotyczącego wody pitnej.

Woda grzewcza musi mieć wartość pH w zakresie 8-9,5.

Należy przestrzegać wszystkich podanych wartości granicznych dla poszczególnych substancji (np. azotan <50 mg/l, azotyn <0,1 mg/l, chlorki <200 mg/l, żelazo <0,2 mg/l, siarczany <250 mg/l, pH  $\geq 6,5$  i  $\leq 9,5$ , przewodność co najmniej 150  $\mu S/cm$ ). Woda może być zmiękczona maksymalnie do 8° dH.

Dla ochrony grzałek elektrycznych przed korozją należy zapewnić oporność przejściową ok. 600  $\Omega$  (jeśli grzałki nie zostały zamontowane fabrycznie).

Ponadto wymagana jest minimalna przewodność  $\geq 150 \mu S/cm$  w celu zapewnienia odpowiedniej ochrony antykorozyjnej.

Podgrzewanie wody musi odbywać się zgodnie z obowiązującymi normami (np. normy EN). Woda grzewcza musi mieć wartość pH w zakresie 8-9,5.

Urządzenie należy instalować w miejscu zapewniającym dostęp na potrzeby ewentualnych prac serwisowych, naprawczych lub wymiany.

Podgrzewacz może być używany wyłącznie zgodnie z warunkami podanymi na tabliczce znamionowej, jeśli medium spełnia wymagania europejskiego rozporządzenia dotyczącego wody pitnej.

Oprócz prawnie uznanych wytycznych i norm (np. EN) należy przestrzegać warunków przyłączeniowych lokalnych zakładów energetycznych i wodociągowych, a także zaleceń zawartych w instrukcji instalacji i obsługi. Podgrzewanie wody musi odbywać się zgodnie z obowiązującymi normami (np. EN).

Urządzenie należy zainstalować w miejscu umożliwiającym dostęp do niezbędnych czynności konserwacyjnych, naprawczych lub wymiany. Koszty ewentualnych zmian warunków budowlanych (np. zbyt wąskie drzwi lub przejścia) nie są objęte gwarancją ani rękojmią i nie podlegają odpowiedzialności producenta. Podczas instalacji i eksploatacji podgrzewacza wody w nietypowych lokalizacjach (np. na poddaszach, w pomieszczeniach wewnętrznych z podłogami wrażliwymi na wodę, w szafach itp.) należy uwzględnić możliwość wycieków i zapewnić system odprowadzania wody do odpływu, aby uniknąć szkód wtórnych. Urządzenie może być instalowane i użytkowane wyłącznie w przewidzianej konfiguracji oraz na powierzchni poziomej dostosowanej do ciężaru zbiornika wypełnionego wodą. W przypadku użytkowania wody o wysokiej zawartości wapnia zaleca się montaż dostępnego na rynku zmiękczacza i eksploatację przy maksymalnej temperaturze ok. 65 °C.

Przy stosowaniu dodatkowych materiałów uszczelniających, takich jak pakuły czy taśmy teflonowa, należy zwrócić uwagę, aby nadmierne uszczelnienie wewnątrz przewodu przyłączeniowego nie uszkodziło warstwy ochronnej przed korozją (emalii). Należy również uwzględnić szereg elektrochemiczne metali, aby uniknąć korozji stykowej między króćcem zbiornika a elementem przyłączeniowym.

W celu zabezpieczenia powierzchni uszczelniających gwintów przyłączeniowych przed korozją pokrywa się je emalią utleniającą lub warstwą lakieru ochronnego. Dlatego w przypadku połączeń płasko uszczelniających urządzenia, czoło gwintu należy przed montażem oczyścić szczotką drucianą lub papierem ściernym, aby uzyskać czystą i prawidłową powierzchnię uszczelniającą.

Ważne: Wszystkie metalowe elementy (IH, EFH) muszą być montowane w sposób izolowany elektrycznie od urządzenia.

## 2. PRZYŁĄCZE HYDRAULICZNE

Wszystkie urządzenia, które na tabliczce znamionowej mają wskazane dopuszczalne ciśnienie robocze wyższe niż 0 bar (ciśnienie atmosferyczne), są urządzeniami odpornymi na ciśnienie i mogą pracować z maksymalnym ciśnieniem roboczym podanym na tabliczce. Jeśli ciśnienie w instalacji jest wyższe, w przewodzie z zimną wodą należy zainstalować reduktor ciśnienia dostarczony przez użytkownika.

W przypadku zastosowania nieodpowiednich lub niesprawnych elementów armatury bądź przekroczenia dopuszczalnego ciśnienia roboczego, wszelkie gwarancje, rękojmia i odpowiedzialność producenta za produkt tracą ważność. Dlatego należy stosować wyłącznie armaturę przeznaczoną do pracy pod ciśnieniem. Na przewodzie z zimną wodą należy zainstalować certyfikowane urządzenia zabezpieczające, zgodnie ze schematem połączeń przedstawionym poniżej.

Przyłącze wody może być wykonane wyłącznie przez certyfikowany membranowy zawór bezpieczeństwa lub zestaw przyłączeniowy z membranowym zaworem bezpieczeństwa (niezgodny jest zawór tłokowy)! Zestaw zaworu bezpieczeństwa składa się z zaworu odcinającego, zaworu testowego, zaworu zwrotnego, zaworu spustowego i zaworu bezpieczeństwa z odpływem wody rozprężnej i jest montowany pomiędzy przewodem doprowadzającym zimną wodę a króćcem wlotowym zbiornika w kolejności pokazanej poniżej:

Przyłącze zbiornika zgodnie z EN 806 i EN 1717:

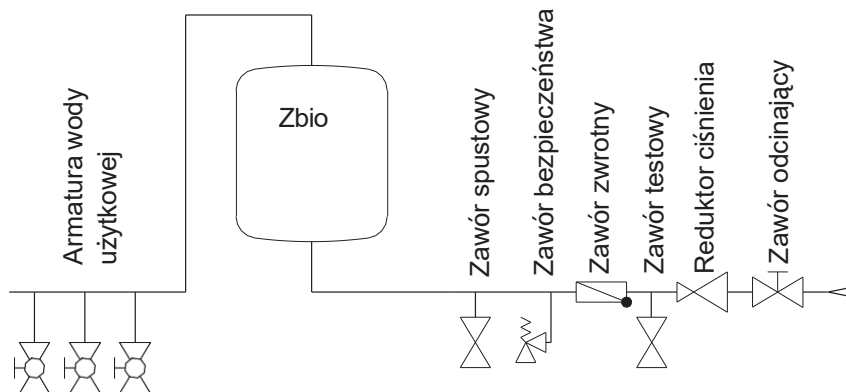

**Należy zawsze przestrzegać następujących zasad:**

Aby zapewnić prawidłowe działanie armatury, musi być ona instalowana wyłącznie w pomieszczeniu zabezpieczonym przed mrozem. Odpływ z zaworu bezpieczeństwa musi być otwarty i widoczny, a przewód spustowy syfonu kropłowego podłączony do kanalizacji, tak aby mróz ani zanieczyszczenia nie powodowały problemów. Należy dbać o to, aby syfon lub element spustowy były wolne od osadów i zabrudzeń.

Pomiędzy zaworem bezpieczeństwa a króćcem wlotu zimnej wody do urządzenia nie wolno montować żadnych zaworów odcinających ani innych elementów ograniczających przepływ. Zawór bezpieczeństwa musi być ustawiony na ciśnienie zadziałania niższe od nominalnego ciśnienia roboczego zbiornika.

Przed ostatecznym podłączeniem urządzenia należy przepłukać przewód z zimną wodą.

Po wykonaniu podłączenia wodnego i odpowietrzeniu zbiornika należy sprawdzić prawidłowość działania armatury.

Po podniesieniu lub obróceniu (odpowietrzaniu) przycisku testowego zaworu bezpieczeństwa woda musi swobodnie wypływać przez odpływ wody rozprężnej bez cofania się.

Otwory spustowe zaworów bezpieczeństwa (dla wody użytkowej i obiegów grzewczych) muszą być odprowadzane do odpowiedniego odbiornika odpływu, aby zapobiec szkodom spowodowanym wyciekami medium roboczego.

Urządzenie obsługiwane jest za pomocą zaworu ciepłej wody w instalacji wody użytkowej (DHW). Oznacza to, że zbiornik pozostaje pod stałym ciśnieniem sieciowym. Dla ochrony urządzenia przed nadciśnieniem podczas nagrzewania, woda rozprężna odprowadzana jest poprzez zawór bezpieczeństwa przy każdym cyklu grzania. Zawór zwrotny zapobiega cofaniu się gorącej wody do przewodu zimnej wody w przypadku spadku ciśnienia, chroniąc urządzenie przed nagrzewaniem przy braku dopływu wody.

Zawór odcinający umożliwia odseparowanie urządzenia od instalacji wodnej i tym samym odciążenie go z ciśnienia dopływu zimnej wody, a także umożliwia użycie zaworu spustowego w razie potrzeby.

Aby umożliwić bezproblemową naprawę, demontaż lub wymianę urządzenia, konieczne jest zastosowanie przyłącza rozłącznego (przejściówka gwint wewnętrzny-zewnętrzny). Wyciek urządzenia w wyniku niewłaściwego podłączenia oraz powstałe szkody i następstwa nie są objęte gwarancją ani odpowiedzialnością producenta.

## 3. PRZYŁĄCZE CYRKULACYJNE

Ze względu na duże straty energii należy unikać wykonywania przyłącza cyrkulacyjnego, jeśli nie jest ono konieczne. Jeśli rozbudowana sieć ciepłej wody użytkowej wymaga zastosowania przewodu cyrkulacyjnego, musi on być dobrze zaizolowany, a pompa cyrkulacyjna sterowana za pomocą programatora czasowego i termostatu. Temperatura przełączania termostatu powinna być utrzymywana na niskim poziomie (45 °C). Rura przyłącza cyrkulacyjnego posiada gwint wewnętrzny.

## 4. GRZAŁKI ELEKTRYCZNE

**Ważne:** Wszystkie elementy metalowe, takie jak grzałka zanurzeniowa (IH) czy grzałka kołnierkowa elektryczna (EFH), muszą być montowane w sposób elektrycznie izolowany od urządzenia.

Jeżeli urządzenie ogrzewane jest przez wymiennik ciepła, należy dopilnować, aby temperatura ciepłej wody nie przekroczyła 85 °C, ponieważ może to spowodować zadziałanie ogranicznika temperatury bezpieczeństwa grzałki elektrycznej i jej wyłączenie.

Dla ochrony grzałek elektrycznych przed korozją należy zapewnić oporność przejściową ok. 600 Ω (jeśli nie została zainstalowana fabrycznie).

Grzałka zanurzeniowa

Wszystkie urządzenia wyposażone są w tuleję 1 1/2", która może być wykorzystana do montażu grzałki zanurzeniowej (IH).

Grzałka kołnierkowa elektryczna

Urządzenia z grzałkami elektrycznymi wyposażone są w ogranicznik temperatury bezpieczeństwa, który wyłącza dalsze grzanie przy maksymalnej temperaturze 110 °C (EN 60335-2-21; EN 806). Dlatego armatura przyłączeniowa (złączki rurowe, cyrkulacja, zestaw zaworu bezpieczeństwa itp.) musi wytrzymać temperatury do 110 °C w przypadku ewentualnej awarii termostatu, aby zapobiec powstaniu szkód wtórnych. Montaż i instalację może wykonywać wyłącznie personel autoryzowany.

Grzałka EFH montowana poprzez kołnierz jest przeznaczona do pracy ciągłej.

EFH i IH muszą być montowane lub zaprojektowane z izolacją (co najmniej 600 Ω), w przeciwnym razie wewnątrz zbiornika może ulec korozji.

Ze względu na histerezę termostatu ( $\pm 7$  K) i możliwe straty ciepła (chłodzenie przewodów) temperatura może różnić się o  $\pm 10$  K.

## 5. OTWÓR DO MONTAŻU KOŁNIERZA

W zależności od konstrukcji systemu, w urządzeniu można zamontować grzałkę kołnierzową na kołnierzu  $\varnothing 180$  (średnica wewnętrzna  $\varnothing 117$  mm, rozstaw otworów  $\varnothing 150$  mm, 8 x M12).

EFH należy instalować w taki sposób, aby czujnik termostatu znajdował się u góry. Śruby należy dokręcać na krzyż z momentem 25 Nm.

## 6. PRZYŁĄCZE DO INSTALACJI CO

Przed uruchomieniem wymiennik rurowy musi być przepłukany w celu usunięcia ewentualnych zanieczyszczeń z obiegu grzewczego. Podczas rozruchu podgrzana woda musi być uzdatniana zgodnie z krajowymi przepisami i normami (np. EN 12828 i VDI 2025).

Podgrzewacz wody z wymiennikiem ciepła

Wymienniki ciepła wbudowane w urządzeniu mogą być podłączone do instalacji grzewczej, jeśli ciśnienie i temperatura odpowiadają danym na tabliczce znamionowej. Wymagany jest obieg wymuszony za pomocą pompy. Na przewodzie zasilającym należy zamontować zawór odcinający, aby zapobiec cofnięciu ciepła do obiegu grzewczego w sytuacji, gdy centralne ogrzewanie i pompy wody pierwotnej są wyłączone lub podczas pracy elektrycznej.

Przepływ zasilania i powrotu nie może być jednak nigdy zamykany, ponieważ woda w wymienniku nie mogłaby się rozszerzać, co grozi uszkodzeniem urządzenia. Przed pierwszym montażem należy dokładnie przepłukać rurę wymiennika (zaleca się także montaż filtra zanieczyszczeń). Jeśli wymiennik nie jest podłączony, przyłącza muszą być szczelnie zamknięte, aby zapobiec skraplaniu się wody.

## 7. WAŻNE WSKAZÓWKI MONTAŻOWE

**Ważne:** Dla EFH należy przewidzieć wolną przestrzeń 500 mm.

Podczas montażu urządzenia należy stosować się do rysunków wymiarowych i wszelkich dołączonych oznaczeń ostrzegawczych.

**UWAGA:** Przy wyborze miejsca instalacji należy uwzględnić ciężar podgrzewacza wody napełnionego (wg pojemności znamionowej), aby nie przeciążyć powierzchni nośnej.

Jeżeli urządzenie posiada dodatkową obudowę lub znajduje się w ciasnym pomieszczeniu bądź między ścianami, należy zapewnić łatwy dostęp do wszystkich przyłączy (armatura wodna, przestrzeń przyłącza elektrycznego, ewentualna grzałka) oraz zapobiec gromadzeniu się ciepła.

Przy wyborze i rozmieszczeniu materiałów instalacyjnych należy zachować ostrożność i uwzględnić możliwość reakcji elektrochemicznych (instalacja mieszana!). Przewody rurowe muszą być objęte wyrównaniem potencjałów zgodnie z DIN 50927.

Ten typ korozji prowadzi do powstawania ognisk korozyjnych.

Jeżeli woda charakteryzuje się szczególnie agresywnymi właściwościami i wymaga specjalnych rozwiązań instalacyjnych, należy rozważyć potrzebę zastosowania specjalnej wersji podgrzewacza (należy skontaktować się z naszym przedstawicielem lub bezpośrednio z producentem). Nieprzebrnięcie tych wytycznych może zostać uznane za niewłaściwe użytkowanie i skutkować utratą gwarancji.

Urządzenie nie jest przeznaczone do obsługi przez osoby (w tym dzieci) z ograniczeniami fizycznymi, sensorycznymi lub umysłowymi, ani przez osoby bez doświadczenia i/lub wiedzy, chyba że są nadzorowane przez osobę odpowiedzialną za ich bezpieczeństwo lub zostały poinstruowane co do sposobu używania urządzenia. Dzieci powinny być nadzorowane, aby nie bawiły się urządzeniem.

Operator systemu musi zapewnić, aby nie istniało ryzyko poparzenia gorącą wodą, szczególnie w przypadku, gdy z urządzenia korzystają osoby niewykwalifikowane.

## 8. OCHRONA PRZED KOROZJĄ

Urządzenie jest emaliowane i standardowo wyposażone w anodę prądową lub magnezową. Anoda magnezowa:

Anoda magnezowa ulega z czasem zużyciu i dlatego musi być kontrolowana co 2 lata oraz wymieniana po wyczerpaniu (ok. 1/3 pozostałego materiału), zgodnie z normą DIN 4753 część 3 (ochrona antykorozyjna po stronie wodnej poprzez emaliowanie i ochronę katodową). Produkty degradacji anody magnezowej, w tym substancje zawarte w wodzie, np. wapń, mogą osadzać się w dolnej części zasobnika pośredniego lub być wyplukiwane z urządzenia, dlatego podczas konserwacji anody należy również DOKŁADNIE czyścić urządzenie.

Konwersja z anody magnezowej na anodę prądową:

Jeśli system ochrony przed korozją zostanie zmieniony z anody magnezowej na system anody z prądem wymuszonym, należy bezwzględnie usunąć wszystkie anody magnezowe zamontowane w urządzeniu, w przeciwnym razie mogą wystąpić zakłócenia lub awarie w działaniu systemu ochrony przed korozją.

## 9. TERMOSTAT ZEWNĘTRZNY

Przy stosowaniu termostatów zewnętrznych należy upewnić się, że temperatura wody nie przekroczy 95 °C.

## 10. PRZED URUCHOMIENIEM

Przed rozruchem należy sprawdzić: Wszystkie połączenia, w tym wykonane po stronie użytkownika (kotłierz, tuleja anody itp.), muszą być sprawdzone pod kątem szczelności.

Pierwsze uruchomienie i proces nagrzewania musi być nadzorowany przez technika.

Podczas cyklu nagrzewania powstająca woda rozprężna w wewnętrznym wymienniku ciepła musi wypływać z zaworu bezpieczeństwa. Taki wyciek jest zjawiskiem normalnym i nie wolno go eliminować poprzez mocniejsze dokręcanie zaworów.

Należy sprawdzić automatyczne wyłączanie systemu oraz ewentualnych grzałek elektrycznych i wymiennika ciepła.

Przeostroża: Rura wylotowa ciepłej wody oraz elementy armatury zabezpieczającej mogą nagrzewać się do wysokiej temperatury.

## 11. WYŁĄCZANIE, OPRÓŻNIANIE

Jeśli urządzenie ma być wyłączone lub nieużywane przez dłuższy czas, należy je całkowicie odłączyć od zasilania. W strefach narażonych na mróz podgrzewacz należy opróżnić przed okresem zimowym, jeśli nie będzie używany przez kilka dni.

Zbiornik należy opróżnić - po zamknięciu zaworu odcinającego w przewodzie zimnej wody - otwierając zawór spustowy w zestawie zaworu bezpieczeństwa oraz jednocześnie wszystkie zawory ciepłej wody w podłączonej armaturze.

Częściowe opróżnianie może być również wykonane przez zawór bezpieczeństwa do lejka wody rozprężnej (syfon kropłowy). W tym celu zawór bezpieczeństwa należy ustawić w pozycji „...M...”.

Przeostroża: Podczas opróżniania zbiornika może dojść do rozprysku gorącej wody!

## 12. KONTROLA, KONSERWACJA, PIELĘGNACJA

### WAŻNE WSKAZÓWKI TECHNICZNE:

Śruby kotłierza muszą być dokręcane na krzyż z momentem 25 Nm.

Aby móc skutecznie skorzystać z gwarancji producenta, anoda musi być kontrolowana przez specjalistę w udokumentowany sposób co maksymalnie 2 lata eksploatacji.

Dla prawidłowego działania anody prądowej medium musi mieć przewodność  $\geq 150 \mu\text{S}/\text{cm}$ .

- a) Podczas fazy nagrzewania woda rozprężna musi być wyraźnie odprowadzana przez odpływ zaworu bezpieczeństwa. Przy pełnym nagraniu ( $-80^\circ\text{C}$ ) ilość wody rozprężnej stanowi ok. 3,5% pojemności znamionowej podgrzewacza. Należy regularnie sprawdzać prawidłowe działanie zaworu bezpieczeństwa. Przeostroża: Dopływ zimnej wody i elementy armatury podgrzewacza mogą się nagrzewać podczas tego procesu. Jeżeli zbiornik nie jest nagrzewany lub nie ma poboru ciepłej wody, zawór bezpieczeństwa nie może przeciekać. Jeżeli jednak tak się dzieje, oznacza to, że ciśnienie w przewodzie wodnym jest wyższe niż dopuszczalne lub zawór bezpieczeństwa jest uszkodzony.
- b) Jeżeli woda użytkowa zawiera dużo wapnia, usuwanie osadów z kamienia wewnątrz wymiennika ciepła oraz luźnych cząstek wapnia musi być wykonywane przez technika co jeden do dwóch lat pracy urządzenia. Czyszczenie przeprowadza się przez otwór kotłierza - należy zdemontować EFH, oczyścić zbiornik i przy ponownym montażu użyć nowej uszczelki. Specjalna emaliowana powierzchnia urządzenia nie może mieć kontaktu ze środkami do odkamieniania. Nie wolno stosować pompy odkamieniającej! Następnie należy dokładnie przepłukać urządzenie i przeprowadzić cykl nagrzewania tak jak przy pierwszym uruchomieniu.
- c) Do prac serwisowych wskazane jest otwarcie kotłierza w celu oczyszczenia i sprawdzenia, czy do zbiornika nie przedostały się ciała obce lub zanieczyszczenia, a w razie potrzeby ich usunięcia.
- d) Do czyszczenia urządzenia nigdy nie należy używać środków ściernych ani rozpuszczalników (takich jak rozpuszczalniki nitro, trójchloroetylen itp.). Zaleca się stosowanie wilgotnej ściereczki z dodatkiem kilku kropel płynnego środka czyszczącego do użytku domowego. W szpitalach i innych budynkach publicznych należy przestrzegać obowiązujących przepisów dotyczących czyszczenia i dezynfekcji.
- e) Urządzenie może być używane wyłącznie zgodnie z warunkami podanymi na tabliczce znamionowej. Oprócz prawnie obowiązujących krajowych przepisów i norm należy przestrzegać wymagań przyłączeniowych lokalnych zakładów energetycznych i wodociągowych oraz zaleceń zawartych w instrukcji montażu i obsługi.

## 13. PRZYŁĄCZA ELEKTRYCZNE

Uwagi ogólne:

Połączenia elektryczne muszą być wykonane zgodnie z obowiązującymi krajowymi przepisami i normami, odpowiednimi wymaganiami przyłączeniowymi lokalnych zakładów energetycznych i wodociągowych oraz danymi zawartymi w instrukcji instalacji i obsługi, i mogą być przeprowadzane wyłącznie przez autoryzowanego elektryka. Zalecane środki ochrony muszą być zastosowane z należytą starannością, aby w przypadku usterki lub awarii zasilania elektrycznego podgrzewacza wody nie zostały zakłócone inne urządzenia elektryczne (np. zamrażarki, pomieszczenia medyczne, hodowla zwierząt itp.).

W pomieszczeniach wyposażonych w wannę lub prysznic urządzenie musi być zainstalowane zgodnie z krajowymi przepisami i normami (np. IEC 60364-7-701).

Należy przestrzegać technicznych warunków przyłączenia obowiązujących w zakładzie energetycznym. Na obwodzie zasilającym musi znajdować się wyłącznik różnicowoprądowy o prądzie zadziałania  $I_{\Delta N} \leq 30 \text{ mA}$ . Wszystkie przewody do i od urządzenia muszą być trwale zamocowane.

Przed uruchomieniem elektrycznym podgrzewacz musi być napełniony wodą.

## 14. RECYKLING I UTYLIZACJA

- Materiały należy zawsze utylizować zgodnie z zasadami ochrony środowiska, recyklingu i gospodarki odpadami.
- Wszystkie urządzenia, części zużywające się, wadliwe komponenty oraz płyny i oleje szkodliwe dla środowiska muszą być utylizowane lub poddawane recyklingowi zgodnie z obowiązującymi przepisami, bez szkody dla środowiska. **Nie wolno ich wyrzucać z odpadami komunalnymi.**
- Opakowania z tektury, tworzyw sztucznych nadających się do recyklingu i materiałów wypełniających należy usuwać w sposób przyjazny dla środowiska poprzez odpowiednie systemy recyklingu lub w punktach zbiórki.
- Należy przestrzegać obowiązujących krajowych i lokalnych przepisów.

## 15. DEKLARACJA ZGODNOŚCI WE

Producent Groupe Atlantic Romania / okręg Prahova / Aricestii Rahtivani / ul. Milano 8

niniejszym oświadcza, że opisane zasobniki ciepłej wody / podgrzewacze spełniają wymagania następujących aktów harmonizacji wspólnotowej:

- Dyrektywa 2009/125/WE Parlamentu Europejskiego i Rady z dnia 21 października 2009 r. ustanawiająca ogólne zasady ustalania wymogów dotyczących ekoprojektu dla produktów związanych z energią
- Rozporządzenie delegowane Komisji (UE) nr 814/2013 z dnia 2 sierpnia 2013 r.

Zastosowano następujące normy i specyfikacje techniczne dotyczące zasobników ciepłej wody:

- DIN EN 12897 Zaopatrzenie w wodę - Specyfikacja dla pośrednich, zamkniętych podgrzewaczy zasobnikowych; EN 12897:2006; EN 12897:2020
- Wnętrze zbiornika jest emaliowane zgodnie z wymogami jakości DIN 4753 część 3

# GWARANCJA, RĘKOJMIA I ODPOWIEDZIALNOŚĆ ZA PRODUKT

Gwarancja będzie realizowana zgodnie z obowiązującymi przepisami prawa Republiki Austrii oraz Unii Europejskiej.

1. Warunkiem skorzystania z usług gwarancyjnych producenta (zwanego dalej PM) jest przedstawienie opłaconej faktury za zakup urządzenia, którego dotyczy roszczenie, przy czym dane identyfikujące urządzenie (typ i numer seryjny) muszą wynikać z faktury i być okazane przez zgłaszającego. Obowiązują wyłącznie ogólne warunki handlowe oraz warunki sprzedaży i dostaw PM.
2. W zakresie wymaganym przez prawo i/lub instrukcję instalacji i obsługi, montaż, instalacja, podłączenie i uruchomienie urządzenia muszą być wykonane przez licencjonowanego elektryka i/lub instalatora z zachowaniem odpowiednich wytycznych. Urządzenie (bez obudowy zewnętrznej lub z plastikową obudową zewnętrzną) musi być chronione przed bezpośrednim działaniem promieni słonecznych, aby zapobiec przebarwieniom pianki poliuretanowej i ewentualnym odkształceniom elementów plastikowych.
3. Pomieszczenie, w którym pracuje urządzenie, musi być wolne od mrozu. Montaż urządzenia musi odbywać się w miejscu, które zapewni jego dostępność i umożliwi wymianę w razie koniecznej konserwacji, naprawy lub wymiany. Koszty ewentualnych zmian warunków budowlanych (np. zbyt wąskie drzwi lub korytarze) nie są objęte gwarancją ani rękojmią i nie będą uwzględniane przez PM. Podczas instalacji i użytkowania podgrzewacza wody w nietypowych lokalizacjach (np. na poddaszach, w pomieszczeniach mieszkalnych z podłogami wrażliwymi na wodę, w pomieszczeniach magazynowych itp.) należy uwzględnić możliwość wycieków wody i zapewnić system ich odprowadzania, aby zapobiec szkodom wtórnym w rozumieniu przepisów o odpowiedzialności za produkt.
4. Gwarancja nie obowiązuje w następujących przypadkach:  
Nieprawidłowy transport, normalne zużycie eksploatacyjne, celowe uszkodzenia lub szkody wynikające z niedbalstwa, użycie siły, uszkodzenia mechaniczne lub spowodowane mrozem, jak również szkody wynikające z choćby jednorazowego przekroczenia ciśnienia roboczego podanego na tabliczce znamionowej, stosowanie armatury przyłączeniowej niespełniającej obowiązujących norm lub niesprawnej, stosowanie niewłaściwej lub niesprawnej armatury eksploatacyjnej, pęknięcia części szklanych lub plastikowych, różnice kolorystyczne, szkody wynikające z nieprawidłowego użytkowania - zwłaszcza z braku przestrzegania instrukcji obsługi i montażu, szkody spowodowane czynnikami zewnętrznymi, podłączenie do niewłaściwego napięcia, uszkodzenia korozyjne spowodowane wodą agresywną niespełniającą wymagań wody pitnej wg przepisów krajowych, odchylenia temperatury wody gorącej do 10 K od wartości zadeklarowanej (histereza termostatu, chłodzenie przewodów), dalsza eksploatacja mimo wystąpienia usterki, nieautoryzowane modyfikacje urządzenia, montaż dodatkowych komponentów nieprzetestowanych z urządzeniem, nieprawidłowe naprawy, niewystarczająca przewodność wody (<math><150 \mu\text{S}/\text{cm}</math>), zużycie eksploatacyjne anody magnezowej (część podlegająca wymianie), naturalne odkładanie się kamienia, brak wody, pożar, powódź, zalanie, uderzenie pioruna, przepięcia, awarie zasilania i inne zdarzenia siły wyższej, stosowanie części nieoryginalnych i obcych (np. grzałki, anody magnezowe, termostaty, termometry, wymienniki lamelowe), montaż komponentów bez izolacji względem urządzenia, przedostanie się ciał obcych, instalacje elektrochemiczne (np. instalacje mieszane), brak przestrzegania dokumentacji projektowej, opóźniona lub niedokumentowana wymiana anody magnezowej, błędny montaż i podłączenie anody prądowej (np. brak stałego zasilania), brak lub niewłaściwe czyszczenie i eksploatacja, a także odchylenia od norm, które jedynie w niewielkim stopniu wpływają na wartość lub funkcjonalność urządzenia. Ponadto pierwotna instalacja w miejscu montażu nie może być zmieniana ani modernizowana przed kontrolą producenta lub wyznaczonego eksperta. Jakakolwiek zmiana pierwotnej sytuacji instalacyjnej skutkuje natychmiastowym wyłączeniem wszelkich roszczeń z tytułu gwarancji, rękojmi oraz odpowiedzialności za produkt. Dodatkowo, zgodnie z zasadą ogólną, muszą być przestrzegane wszystkie przepisy zawarte w DIN 1988 (EN 806), DIN 1717, VDI 2035 lub odpowiednich przepisach i ustawodawstwie krajowym.
5. W przypadku uzasadnionego roszczenia należy je zgłosić do najbliższego centrum serwisowego PM. Producent zastrzega sobie prawo do decyzji, czy wadliwy komponent zostanie wymieniony, naprawiony lub czy urządzenie zostanie zastąpione egzemplarzem wolnym od wad o tej samej wartości. Producent wyraźnie zastrzega sobie prawo do zażądania zwrotu urządzenia, którego dotyczy roszczenie. Termin naprawy lub wymiany określa producent w ciągu 5 dni.
6. Naprawy gwarancyjne mogą być wykonywane wyłącznie przez osoby upoważnione przez PM. Wymienione części stają się własnością PM. Jeśli po wykonaniu prac serwisowych konieczna jest dodatkowa naprawa podgrzewacza, koszty robocizny i materiałów ponosi klient.
7. Wszelkie roszczenia gwarancyjne wygasają w przypadku nieautoryzowanej ingerencji osób trzecich, nawet jeśli dokonuje jej licencjonowany instalator. Koszty napraw wykonanych przez osoby trzecie są zwracane tylko wtedy, gdy PM został wezwany do usunięcia usterki i nie wywiązał się z obowiązku naprawy lub wymiany w rozsądnym terminie.
8. Okres gwarancji nie ulega przedłużeniu ani odnowieniu wskutek realizacji usług gwarancyjnych lub konserwacyjnych.
9. Szkody transportowe rozpatrywane są tylko wtedy, gdy zostaną zgłoszone do PM na piśmie w ciągu jednego dnia roboczego od dostawy.
10. W zakresie dopuszczonym przez prawo wyklucza się wszelkie roszczenia wykraczające poza zapisy gwarancji, w szczególności dotyczące odszkodowań i strat pośrednich. Koszty robocizny oraz przywrócenia systemu do stanu pierwotnego klient ponosi w pełnej wysokości. Gwarancja obejmuje wyłącznie naprawę lub wymianę urządzenia zgodnie z niniejszymi warunkami. Obowiązują nadal ogólne warunki sprzedaży i dostaw PM, o ile nie zostały zmodyfikowane zapisami gwarancyjnymi.
11. Usługi nieobjęte gwarancją są rozliczane z klientem.
12. Warunkiem świadczenia usług gwarancyjnych przez PM jest całkowite opłacenie urządzenia oraz pełne wywiązanie się klienta ze zobowiązań wobec sprzedawcy.
13. Gwarancja obejmuje powierzchnię emaliowaną, zgodnie z punktami 1-12, w okresie oferowanym od daty dostawy. Jeśli warunki gwarancji nie są spełnione, obowiązują przepisy rękojmi kraju dostawy.
14. Dla dochodzenia roszczeń należy pamiętać, że:  
Ewentualne roszczenia z tytułu odpowiedzialności za produkt, dotyczące szkód spowodowanych awarią urządzenia (np. obrażenia ciała, uszczerbek na zdrowiu lub inne uszkodzenia cielesne spowodowane przez produkt), są uzasadnione wyłącznie wtedy, gdy zostały spełnione wszystkie przewidziane środki i wymagania niezbędne do prawidłowej i zgodnej z normami eksploatacji urządzenia. Obejmuje to m.in. obowiązkową i udokumentowaną wymianę anody, podłączenie do właściwego napięcia, unikanie szkód wynikających z niewłaściwej eksploatacji itp. Postanowienia te wynikają z faktu, że gdyby wszystkie instrukcje (normy, instrukcje instalacji i obsługi, ogólne wytyczne itp.) zostały przestrzegane, nie doszłoby do usterki urządzenia lub produktu, która spowodowała szkody wtórne. Ponadto niezbędne jest przedstawienie wymaganej dokumentacji, takiej jak oznaczenie i numer fabryczny urządzenia, faktura sprzedaży oraz dane sprzedawcy, a

także opis usterki, w celu przeprowadzenia kontroli rzekomo wadliwego urządzenia w laboratorium technicznym (konieczne, ponieważ urządzenie zostanie sprawdzone przez wykwalifikowanego specjalistę, który przeanalizuje przyczynę usterki). Aby uniknąć pomyłek dotyczących urządzenia podczas transportu, musi ono być oznaczone czytelną etykietą (najlepiej z adresem i podpisem użytkownika końcowego). Ponadto pierwotna instalacja w miejscu montażu nie może być zmieniana, modernizowana ani demontowana przed kontrolą producenta lub wyznaczonego eksperta.

Jakakolwiek zmiana pierwotnej instalacji na miejscu montażu prowadzi do natychmiastowego wyłączenia wszelkich roszczeń z tytułu gwarancji, rękojmi lub odpowiedzialności za produkt.

Wymagane jest sporządzenie dokumentacji fotograficznej przedstawiającej zakres uszkodzeń, szczegóły instalacji (dopływ zimnej wody, odpływ ciepłej wody, zasilanie i/lub powrót wymiennika, armatura zabezpieczająca oraz - jeśli dotyczy - naczynie wzbiorcze), a także uszkodzony obszar urządzenia. Ponadto PM wyraźnie zastrzega sobie prawo do zażądania od klienta przedstawienia wszelkiej dokumentacji, urządzenia lub jego części, jeśli będzie to konieczne do wyjaśnienia sytuacji. Warunkiem świadczenia usług w ramach odpowiedzialności za produkt jest obowiązek strony poszkodowanej udowodnienia, że szkoda została spowodowana przez produkt PM. Do czasu pełnego wyjaśnienia sytuacji i okoliczności oraz jednoznacznego ustalenia przyczyny powstania szkody, PM stanowczo odrzuca wszelką potencjalną odpowiedzialność. Nieprzestrzeganie instrukcji obsługi i montażu oraz odpowiednich norm uznaje się za niedbalstwo i prowadzi do wyłączenia odpowiedzialności odszkodowawczej.

Ilustracje i dane mają charakter niewiążący i mogą ulec zmianie bez zapowiedzi w ramach postępu technicznego. Zastrzega się prawo do zmian technicznych, błędów i pomyłek drukarskich.

## **Opći uvjeti instalacije i jamstva**

### **Priručnik za uporabu**

#### **Neizravni grijač vode**

**Prosljedite ovaj dokument krajnjem korisniku.**

#### **Poštovani kupče,,**

zahvaljujemo što ste odabrali naš grijač vode za pripremu potrošne tople vode.

**Zahvaljujemo na povjerenju koje ste nam ukazali.**

Kupili ste atraktivan uređaj koji je izrađen prema najmodernijim tehničkim dostignućima i koji udovoljava svim važećim propisima. Naša tehnika emajliranja koju kontinuirano razvijamo i poboljšavamo, kao i stalna kontrola kvalitete tijekom proizvodnje, daju našim grijačima vode tehničke prednosti koje će vam služiti dugi niz godina.

Instalaciju i puštanje u rad smije izvoditi samo ovlašteni instalater, i to u skladu s ovim priručnikom.

Ova kratka brošura sadrži sve bitne upute za ispravnu instalaciju i rad. Ipak, dopustite svojem instalateru da vam objasni funkcije uređaja i način rukovanja. Naravno, za sva pitanja možete se obratiti i našoj službi za korisnike te našem prodajnom odjelu.

Molimo da ove upute pročitate pažljivo i u cijelosti. Čuvajte ih na sigurnom mjestu i prosljedite ih svakom sljedećem korisniku.

**Nadamo se da ćete biti zadovoljni našim neizravnim grijačima vode.**

# SIGURNOSNE UPUTE

<p>- Ovaj uređaj nije namijenjen tome da ga upotrebljavaju osobe (uključujući djecu) sa smanjenim tjelesnim, osjetilnim ili mentalnim sposobnostima, ni osobe bez odgovarajućeg iskustva i znanja, osim ako su pod nadzorom ili su dobile upute osobe odgovorne za njihovu sigurnost.</p>
<p>- Djeca moraju biti pod nadzorom kako bi se spriječilo da se igraju s uređajem.</p>
<p>- Ovaj uređaj mogu upotrebljavati djeca starija od 3 godine te osobe sa smanjenim tjelesnim, osjetilnim ili mentalnim sposobnostima ili bez iskustva i znanja, ako su pod nadzorom ili su poučene o sigurnom korištenju uređaja i razumiju povezane opasnosti. Djeca se ne smiju igrati s uređajem.</p> <p>- Djeca ne smiju čistiti niti održavati uređaj bez nadzora.</p> <p>- Djeci u dobi od 3 do 8 godina dopušteno je rukovati isključivo slavinom priključenom na grijač vode.</p>
<p>- Oprez: Težak predmet - rukovati pažljivo.</p>
<p>- Uređaj instalirajte u prostoriji zaštićenoj od zamrzavanja. Ako dođe do oštećenja uređaja zbog neovlaštenog rukovanja sigurnosnim uređajem, jamstvo ne vrijedi.</p>
<p>- Provjerite da zid na koji se uređaj montira može podnijeti težinu uređaja ispunjenog vodom.</p>
<p>- Ako se uređaj instalira u prostoriji ili na mjestu gdje je okolna temperatura stalno veća od 35 °C, osigurajte da se prostorija odgovarajuće ventilira.</p>
<p>- Postavite uređaj na mjesto koje je lako dostupno.</p>
<p>- Instalacija okomitog grijača vode za zidnu montažu: radi lakše buduće zamjene grijača ostavite slobodan prostor ispod završetaka cijevi uređaja (300 mm za kapacitet do 100 litara i 480 mm za veće kapacitete).</p>
<p>- Ako se uređaj postavlja u spuštenu strop, potkrovlje ili iznad stambenog prostora, ispod grijača vode mora se ugraditi posuda za prikupljanje vode. Potrebno je osigurati i odvodno crijevo spojeno na odvod.</p>
<p>- Ovaj proizvod namijenjen je za uporabu na nadmorskoj visini do 3000 m.</p>
<p>- Grijač vode opremljen je termostatom čija je maksimalna radna temperatura viša od 60 °C čime se smanjuje rast bakterije legionella u spremniku.</p> <p>- Oprez! Temperature veće od 50 °C voda mogu izazvati trenutne opekline. Prije kupanja ili tuširanja provjerite temperaturu vode.</p>
<p>- Mora se ugraditi novi sigurnosni uređaj koji udovoljava važećim normama (EN 1487 u Europi), s tlakom 1 MPa (10 bar) i dimenzijom ½'' za kapacitete ≤ 200 l te ¾'' za kapacitete &gt; 200 l. Sigurnosni ventil mora biti zaštićen od zamrzavanja.</p>
<p>- Odvodni uređaj ventila za rasterećenje tlaka potrebno je redovito aktivirati kako bi se uklonile naslage kamenca i provjerilo da nije začepljen.</p>
<p>- Ako je tlak u dovodu veći od 0,5 MPa (5 bar), potrebno je ugraditi regulator tlaka (nije isporučen) na glavnu dovodnu cijev.</p>
<p>- Sigurnosnu jedinicu spojite na odvodnu cijev, koja je otvorena prema atmosferi, u prostoru u kojem ne postoji opasnost od zamrzavanja, s neprekidnim padom prema dolje, radi ispuštanja vode proširene zagrijavanjem ili pra-grijača vode.</p>
<p>-PRAŽNENJE: Isključite napajanje i dovod hladne vode, otvorite slavine za toplu vodu, a zatim aktivirajte odvodni ventil sigurnosnog uređaja.</p>
<p>- Prije nego što skinete poklopac, obavezno isključite napajanje kako biste spriječili rizik od ozljeda ili strujnog udara.</p>
<p>- Električna instalacija prije uređaja mora imati uređaj za isključivanje svih polova (prekidač, osigurač) u skladu s važećim lokalnim propisima (strujna zaštitna sklopka (RCD) od 30 mA).</p>
<p>Uzemljenje je obavezno. Za tu svrhu predviđen je poseban priključak označen .</p>
<p>Korisnički priručnik za ovaj uređaj može se nabaviti od Postprodajne službe.</p>

<p>- Ovi uređaji u skladu su s Direktivama 2014/30/EU o elektromagnetskoj kompatibilnosti, 2014/35/EU o niskonaponskoj opremi, 2015/863/EU i 2017/2102/EU o ograničenju uporabe određenih opasnih tvari (ROHS) te 2013/814/EU kojom se dopunjuje Direktiva 2009/125/EZ o ekološkom dizajnu.</p>
<p>- Redovito provjeravajte da u cjevovodu nema curenja.</p>
<p>- Ako se sigurnosni uređaj aktivira, prije bilo kakve intervencije isključite napajanje, a prekidač treba ponovno uključiti kvalificirana osoba.</p>
<p>- Za elektroničke proizvode s izlaznom snagom jednakom ili većom od 1800 W moguće je s pomoću kompleta Facilitri 400 V prebaciti na trofazni priključak 400 V. Preinaku smije izvršiti isključivo kvalificirana osoba.</p> <p>- Za proizvode koji su opremljeni mehaničkim termostatom i kompatibilni s jednofaznim i trofaznim priključkom, ožičenje mora preinačiti kvalificirana osoba i to samo opremom koju isporučuje proizvođač.</p>
<p>- Nemojte odlagati grijač vode u komunalni otpad; odložite ga u otpad na za to predviđeno mjesto (sabrino mjesto) gdje se može reciklirati.</p>
<p>- Potpuna EU izjava o sukladnosti dostupna je putem donje poveznice:</p>
<p>- Pjena sadrži fluorirane stakleničke plinove R-1233zd(E).</p>

# 1. ZAHTJEVI ZA RAD I VAŽNE NAPOMENE

## POZOR:

Materijalna šteta uslijed transporta

Šteta uzrokovana neispravnim transportom uređaja.

•Učvrstite uređaj odgovarajućim transportnim osiguračima, primjerice zateznim trakama.

Za transport do mjesta instalacije postupite na sljedeći način:

1. Obratite pozornost na oznake na ambalaži.
2. Tijekom transporta do mjesta instalacije pažljivo premještajte uređaj.
3. Ne ispuštajte neizravni grijač vode na pod niti ga udarajte o tlo.
4. Ambalažu uklonite tek na mjestu instalacije.
5. Nakon transporta provjerite je li uređaj oštećen tijekom transporta.
6. Na mjestu instalacije osigurajte sljedeće uvjete:
  - Priklučne cijevi moraju biti slobodno dostupne.
  - Mjesto instalacije mora biti zaštićeno od zamrzavanja.
  - Potrebna je stabilna i ravna podloga.

## Informacija:

- U uređaju upotrebljavajte nepovratne ventile ili nepovratne zaklopke s nepovratnim ventilima.

- Pri spajanju uređaja obratite pozornost na sljedeće točke:

- Obratite pozornost na pravilo protoka: „U vodovodnim instalacijama s dva ili više metala, u smjeru protoka najprije se mora upotrijebiti osnovni materijal, a zatim plemeniti materijal.”

Ako se priključak ne upotrebljava, potrebno ga je čvrsto zabrtviti i izolirati.

- Priključak cijevi za pitku vodu

- Opasnost za zdravlje zbog nedostatne higijene.

- Pitka voda može biti onečišćena ako se montažni radovi izvode neispravno.

- Instalaciju je potrebno izvesti higijenski ispravno, prema pravilima struke i najnovijim tehničkim dostignućima.

## POZOR:

- Oštećenje uređaja zbog neispravne ugradnje sigurnosnog ventila.

- Ako je sigurnosni ventil pogrešno ugrađen, može doći do oštećenja uređaja u slučaju prekoračenja dopuštenog radnog tlaka. Upotrijebite tipski ispitani sigurnosni ventil.

- Podesite sigurnosni ventil kako biste spriječili prekoračenje dopuštenog radnog tlaka.

- Ostavite da ispusna cijev sigurnosnog ventila završava na jasno vidljivom mjestu, u prostoru zaštićenom od zamrzavanja, iznad mjesta odvodnje.

- Ovaj je uređaj namijenjen isključivo za pripremu tople vode unutar zatvorenih prostora te ga smiju instalirati samo ovlašteni stručnjaci (uz poštovanje relevantnih profesionalnih standarda, npr. EN normi).

- Spremnik se može upotrebljavati samo u skladu s uvjetima navedenima na natpisnoj pločici, ako upotrijebljeni medij udovoljava zahtjevima Europske uredbe o pitkoj vodi.

- Ogrjevna voda mora imati pH vrijednost između 8 i 9,5.

- Potrebno je poštovati sve navedene granične vrijednosti za različite tvari (npr. nitrat < 50 mg/l, nitrit < 0,1 mg/l, klorid < 200 mg/l, željezo < 0,2 mg/l, sulfat < 250 mg/l, pH ≥ 6,5 i ≤ 9,5, električna vodljivost najmanje 150 μS/cm). Voda se smije omekšati najviše do 8° dH.

- Radi zaštite električnih grijača od korozije potrebno je osigurati prijelazni otpor od približno 600 Ω (ako električni grijači nisu ugrađeni u tvornici).

- Dodatno, minimalna vodljivost od ≥ 150 μS/cm mora biti osigurana kako bi se zajamčila odgovarajuća zaštita od korozije.

- Priprema tople vode mora se provoditi u skladu s važećim normama (npr. EN norme).

- Ogrjevna voda mora imati pH vrijednost između 8 i 9,5.

- Uređaj se mora instalirati na mjestu koje omogućuje pristup u slučaju potrebnog održavanja, popravka ili zamjene.

Uređaj se može upotrebljavati samo u skladu s uvjetima navedenima na natpisnoj pločici, ako upotrijebljeni medij udovoljava zahtjevima Europske uredbe o pitkoj vodi.

Uz zakonski priznate smjernice i norme (EN norme), potrebno je poštovati i priključne uvjete lokalnih elektroprivrednih i vodovodnih poduzeća, kao i one navedene u uputama za instalaciju i uporabu. Priprema tople vode mora se provoditi u skladu s važećim normama (npr. EN standardi).

Uređaj se mora instalirati na mjestu koje omogućuje pristup u slučaju potrebnog održavanja, popravka ili zamjene. Troškovi svih potrebnih izmjena građevinskih uvjeta (npr. preuska vrata i prolazi) nisu uređeni izjavom o jamstvu i garanciji te ih proizvođač stoga odbija. Pri ugradnji i radu grijača vode na neuobičajenim mjestima (npr. tavana, unutarnje prostorije s podovima osjetljivima na vodu, ormari i sl.) potrebno je predvidjeti mogućnost curenja vode te osigurati sredstvo za prikupljanje vode s odgovarajućim odvodom kako bi se izbjegla posljedična oštećenja. Uređaj se smije ugraditi i upotrebljavati samo u predviđenoj konfiguraciji i na vodoravnoj površini koja je prikladna za težinu spremnika kada je napunjen vodom. Ako se upotrebljava voda s visokim udjelom kamenca, preporučujemo ugradnju komercijalno dostupnog omekšivača vode i rad pri maksimalnoj temperaturi od približno 65 °C.

Kod uporabe drugih pomoćnih sredstava za brtvljenje, npr. konoplje ili teflonske trake, potrebno je paziti da se pretjeranim brtvljenjem u unutrašnjosti spojne cijevi ne ošteti zaštitni sloj protiv korozije (emajl). Osim toga, potrebno je uzeti u obzir galvanski niz napona kako bi se izbjegla kontaktna korozija između priključka spremnika i spojnog elementa.

Kako bi se brtvene površine spojnih navoja zaštitile od korozije, one se premazuju oksidacijskim emajlom ili zaštitnim slojem laka. Stoga se, u slučaju ravnog brtvenog spoja uređaja, čelna strana spojnog navoja prije ugradnje mora očistiti žičanom četkom ili brusnim papirom kako bi se dobila čista i odgovarajuća brtvena površina.

Važno: Svi metalni dijelovi (IH, EFH) moraju se ugraditi električno izolirani od uređaja.

## 2. HIDRAULIČKI PRIKLJUČAK

Svi uređaji koji na natpisnoj pločici imaju navedeni najveći radni tlak veći od 0 bar (atmosferskog tlaka) su tlačno otporni uređaji i mogu se opteretiti najvećim radnim tlakom navedenim na natpisnoj pločici. Ako je tlak u vodovodnoj mreži viši, u dovodni vod hladne vode mora se ugraditi ventil za smanjenje pritiska koji osigurava korisnik.

Ako se upotrebljavaju neodgovarajuće ili neispravne cijevne spojnice (fitinzi), ili ako se prekorači propisani radni tlak, svi jamstveni uvjeti, garancije i odgovornost za proizvod naših grijača vode prestaju vrijediti. Stoga se smiju upotrebljavati isključivo cijevne spojnice predviđene za rad pod tlakom. U dovodni vod hladne vode moraju se ugraditi sigurnosni uređaji kod kojih su pregledane komponente, u skladu sa shemom priključenja prikazanom u nastavku.

Priključak za vodu smije se izvesti isključivo preko ispitnog membranskog sigurnosnog ventila ili kombinirane cijevne spojnice s membranskim sigurnosnim ventilom (ne preko klipnog ventila)! Kombinirani sigurnosni ventil sastoji se od zapornog, ispitnog, nepovratnog, ispusnog i sigurnosnog ventila s odvodom ekspanzijske vode, a ugrađuje se između dovodne cijevi hladne vode i ulaza hladne vode spremnika, u redosljedu kako je prikazano niže:

Priključak spremnika u skladu s normom EN 806 i EN 1717:

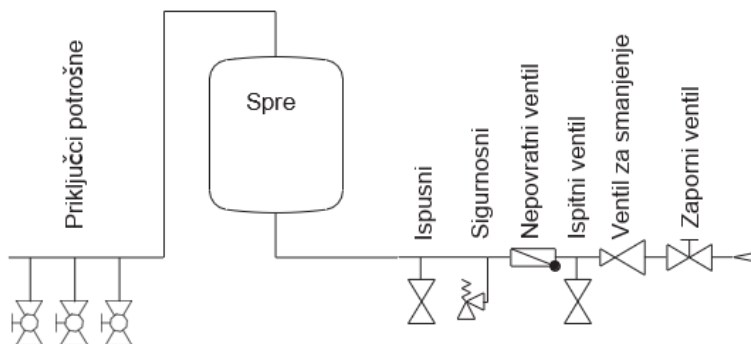

### Uvijek obratite pozornost na sljedeće:

Kako bi se osigurala ispravna funkcija spojnih dijelova, oni se smiju ugraditi isključivo u prostoru zaštićenom od zamrzavanja. Ispust sigurnosnog ventila mora biti otvoren i vidljiv, a odvod sabirne posudice za kapanje mora biti spojen na odvod otpadnih voda SaZo da ni zamrzavanje ni začepljenja uzrokovana prljavštinom i sl. ne mogu uzrokovati probleme. Potrebno je osigurati da posuda za kapanje ili drugi element koji treba isprazniti budu bez naslaga i nečistoća.

Između sigurnosnog ventila i priključka hladne vode na uređaj ne smije biti ugrađen zaporni ventil ni bilo kakvo drugo suženje protoka. Sigurnosni ventil mora biti podešen na tlak otvaranja manji od nazivnog tlaka spremnika.

Prije konačnog priključenja uređaja potrebno je isprati cjevovod hladne vode.

Nakon priključenja na vodovod i punjenja spremnika bez mjehurića zraka, obavezno provjerite ispravnost rada armature.

Pri podizanju ili okretanju (odzračivanju) ispitne tipke sigurnosnog ventila, voda mora slobodno i bez povratnog toka istjecati kroz lijevak za odvod ekspanzijske vode.

Ispusni otvori sigurnosnih ventila (za vodu za kućanstvo i za krugove grijanja) moraju se voditi u odgovarajući odvodni element kako bi se spriječila svaka šteta nastala istjecanjem radnog medija.

Uređajem se rukuje putem ventila tople vode na armaturi potrošne tople vode (PTV). To znači da je spremnik pod stalnim tlakom voda. Kako bi se uređaj zaštitio od pretlaka pri zagrijavanju, ekspanzijska voda koja nastaje pri svakom zagrijavanju ispušta se kroz sigurnosni ventil. Nepovratni ventil sprječava povrat tople vode u cjevovod hladne vode u slučaju pada tlaka te SaZo, kada nema vode, štiti uređaj od zagrijavanja.

Zaporni ventil služi za odvajanje uređaja s vodovodne strane, a time i za uklanjanje tlaka iz dovoda hladne vode, a ujedno omogućuje korištenje ispusnog ventila kada je to potrebno.

Da bi se omogućio nesmetani servis, uklonio ili zamijenio uređaj, potrebno je osigurati priključenje uređaja putem rastavljivog spoja (navojni adapter ženski-muški). Propuštanje uređaja zbog neispravnog spoja, kao i nastala šteta i posljedična šteta, isključeni su iz jamstva i odgovornosti za proizvod.

## 3. PRIKLJUČAK ZA CIRKULACIJU

Zbog znatnih gubitaka energije, priključak za cirkulaciju treba izbjegavati kad god je to moguće. Ako vrlo razgranata mreža potrošne tople vode (PTV) zahtijeva cirkulacijsku cijev, ona mora biti dobro izolirana, a cirkulacijska pumpa upravljana putem programskog sata i termostata. Temperatura uklopa termostata treba se držati niskom (45 °C). Cijev za priključak cirkulacije izvedena je s unutarnjim navojem.

## 4. ELEKTRIČNI GRIJAČI

**Važno:** Svi metalni dijelovi, poput uronjivog grijača (IH) i električnog grijača s prirubnicom (EFH), moraju se ugraditi električno izolirani od uređaja. Ako se uređaj zagrijava preko svojeg izmjenjivača topline, potrebno je osigurati da temperatura tople vode ni u kojem slučaju ne premaši 85 °C jer bi to moglo aktivirati sigurnosni graničnik temperature električnog grijača i isključiti ga iz rada. Kako bi se električni grijači zaštitili od korozije, potrebno je osigurati prijelazni otpor od približno 600 Ω (ako nije već ugrađen u tvornici).

Uronjivi grijač

Svi uređaji opremljeni su 1 1/2" navojnim priključkom koji se može upotrebljavati za ugradnju uronjivog grijača.

Električni grijač s prirubnicom (EFH)

Uređaji s električnim grijačima opremljeni su sigurnosnim graničnikom temperature koji prekida daljnje zagrijavanje uređaja pri maksimalnoj temperaturi od 110 °C (EN 60335-2-21; EN 806). Stoga spojni elementi uređaja (cijevni fitinzi, cirkulacija, kombinacija sigurnosnog ventila itd.) moraju izdržati temperature do 110 °C u slučaju kvara termostata, kako bi se spriječila posljedična oštećenja. Sastavljanje i instalaciju smiju obavljati isključivo ovlaštteni stručnjaci.

Grijač s prirubnicom (EFH), ugrađen preko prirubnice, predviđen je za kontinuirani rad.

Grijači EFH i IH moraju se ugraditi ili izvesti s izolacijom (najmanje 600 Ω) jer bi u protivnom unutar spremnika moglo doći do korozije.

Zbog histereze termostata ( $\pm 7$  K) i mogućih disipacijskih gubitaka (hlađenje cjevovoda), temperature mogu odstupati za  $\pm 10$  K.

## 5. OTVOR ZA UMETANJE PRIRUBNICE

Ovisno o konstrukciji sustava, na prirubnicu uređaja Ø180 (unutarnji promjer Ø117 mm, krug rupe Ø150 mm, 8 x M12) može se ugraditi električni grijač s prirubnicom (EFH).

EFH se mora ugraditi SaZo da je sonda termostata smještena na vrhu.

Vijci se moraju zatezati unakrsno momentom pritezanja od 25 Nm.

## 6. PRIKLJUČAK NA CENTRALNO GRIJANJE

Prije puštanja u rad cijevni izmjenjivač topline mora se isprati kako bi se uklonile eventualne nečistoće iz kruga grijanja. Zagrijana voda mora pri puštanju u rad biti obrađena u skladu s važećim nacionalnim propisima i normama (npr. EN 12828 i VDI 2025) te mora udovoljavati tim propisima.

Grijač vode s izmjenjivačem topline

Izmjenjivači topline ugrađeni u uređaj mogu se spojiti na grijač vode ako tlak i temperatura odgovaraju podacima navedenima na natpisnoj pločici. Potrebna je prisilna cirkulacija s pomoću pumpe.

U protočnu cijev mora se ugraditi zaporni ventil kako bi se spriječilo povratno zagrijavanje u krug grijanja kada su centralno grijanje i pumpa za cirkulaciju primarne vode isključeni, odnosno kod električnog pogona.

Međutim, odlazni i povratni tok nikada se ne smiju zatvarati, jer se u protivnom voda u izmjenjivaču topline ne može slobodno širiti i postoji rizik od oštećenja uređaja. Cijev izmjenjivača topline mora se temeljito isprati prije prve instalacije (preporučuje se i ugradnja filtra za nečistoće). Ako izmjenjivač topline nije priključen, priključci se moraju čvrsto zatvoriti kako bi se spriječilo nastajanje kondenzata.

## 7. VAŽNE NAPOMENE ZA INSTALACIJU

**Važno:** Za grijač EFH potrebno je osigurati slobodan prostor od 500 mm.

Pri ugradnji uređaja treba se pridržavati dimenzijskih crteža i svih priloženih upozoravajućih oznaka.

**NAPOMENA:** Pri odabiru mjesta ugradnje treba uzeti u obzir težinu punog spremnika (s nazivnim kapacitetom) kako ne bi došlo do preopterećenja podloge.

Ako je uređaj dodatno obložen, ili se ugrađuje u male, uske prostore ili između zidova, potrebno je osigurati da svi priključci (spojnice za vodu, prostor za električni priključak i eventualno ugrađeni grijač) ostanu slobodno dostupni te da u tom prostoru ne dolazi do nakupljanja topline.

Pri odabiru i rasporedu materijala za ugradnju uređaja potrebno je voditi računa o mogućim elektrokemijskim reakcijama (mješovita instalacija!).

Potencijal cjevovoda mora biti izjednačen u skladu s DIN 50927.

Ta vrsta korozije dovodi do nastajanja korozivskih elemenata.

Ako je prisutna posebno agresivna voda koja zahtijeva specijalna rješenja na strani instalacije, treba razmotriti i potrebu za posebnim izvedbama grijača vode (obratite se našem predstavniku ili izravno nama).

Nepoštovanje ovih uputa može se smatrati nepravilnom uporabom i dovesti do gubitka prava iz jamstva.

Ovaj uređaj nije namijenjen tome da ga upotrebljavaju osobe (uključujući djecu) s tjelesnim, osjetilnim ili mentalnim poteškoćama, ni osobe koje nemaju iskustva i/ili znanja, osim ako su pod nadzorom osobe odgovorne za njihovu sigurnost ili ako su od takve osobe primile upute o uporabi uređaja. Djecu treba nadzirati kako bi se spriječilo da se igraju uređajem.

Operator sustava mora osigurati da ne postoji opasnost za osobe od prskanja vrućom vodom, osobito kada uređaj upotrebljavaju neobučeni korisnici.

## 8. ZAŠTITA OD KOROZIJE

Uređaj je emajliran i standardno opremljen anodom s narinutom strujom ili magnezijском anodom.

### Magnezijska anoda:

Magnezijska anoda se tijekom vremena troši te ju je potrebno kontrolirati svake 2 godine i zamijeniti kada se potroši (otprilike 1/3 preostalog materijala), kako je navedeno u normi DIN 4753, 3. Dio (zaštita od korozije s vodene strane emajliranjem i katodnom zaštitom od korozije). Produkti razgradnje magnezijске anode, uključujući tvari sadržane u vodi, npr. kamenac, mogu se nataložiti u donjem području spremnika ili isprati iz uređaja, zbog čega uređaj treba PAŽLJIVO očistiti u sklopu održavanja anode.

### Preinaka s magnezijске anode na anodu s narinutom strujom:

Ako se sustav zaštite od korozije preinačuje s magnezijске anode na sustav s anodom s narinutom strujom, nužno je osigurati da se sve magnezijске anode ugrađene u uređaj uklone, jer u protivnom može doći do smetnji ili nepravilnog rada sustava zaštite od korozije s anodom s narinutom strujom.

## 9. VANJSKI TERMOSTAT

Kada upotrebljavate vanjski termostatski, osigurajte da temperatura voda ne može premašiti 95 °C.

## 10. PRIJE PUŠTANJA U RAD

Provjera prije puštanja u rad: Svi priključci, uključujući i one izvedene na strani korisnika (prirubnica, tuljac anode itd.) moraju se provjeriti na nepropusnost.

Prvo puštanje u rad i zagrijavanje mora nadzirati stručni tehničar.

Tijekom ciklusa zagrijavanja ekspanzijska voda koja nastaje u unutarnjem izmjenjivaču topline mora kapati iz sigurnosnog ventila. To kapanje je normalna pojava i ne smije se sprječavati dodatnim zatezanjem ventila.

Potrebno je provjeriti automatsko isključivanje sustava te eventualno priključenih električnih grijača ili izmjenjivača topline.

Opres: Cijev izlaza tople vode kao i dijelovi sigurnosne armature mogu postati vrući na dodir.

## 11. ISKLJUČIVANJE, PRAŽNENJE

Ako će se uređaj isključiti ili se neće upotrebljavati dulje vrijeme, potrebno ga je potpuno odspojiti od električne mreže.

U područjima izloženima mrazu grijač vode mora se prije hladnog dijela godine isprazniti ako se neće upotrebljavati nekoliko dana.

Nakon što zatvorite zaporni ventil na dovodnom vodu hladne vode, ispraznite spremnik SaZo da otvorite ispusni ventil na kombinaciji sigurnosnog ventila i istodobno otvorite sve ventile za toplu vodu na priključenim armaturama.

Kroz sigurnosni ventil SaZođer je moguće djelomično pražnjenje u lijevak za ekspanzijsku vodu (sabrna posudica za kapanje). Za to se sigurnosni ventil mora okrenuti u položaj „...M...”.

Opres: Tijekom pražnjenja spremnika može doći do prskanja vruće vode!

## 12. PREGLED, ODRŽAVANJE, NJEGA

### VAŽNE TEHNIČKE NAPOMENE:

- Vijci prirubnice moraju se zatezati unakrsno momentom pritezanja od 25 Nm.

- Kako bi se ostvarilo pravo na jamstvo koje daje proizvođač, u maksimalnim intervalima od 2 godine rada anodu treba pregledavati stručnjak i dokumentirati to.

- Za ispravan rad anode sa strujom iz posebnog izvora potrebna je vodljivost medija od  $\geq 150 \mu\text{S}/\text{cm}$ .

a) Tijekom faze zagrijavanja ekspanzijska voda mora primjetno kapati iz ispusta sigurnosnog ventila. Kad je spremnik potpuno zagrijan ( $- 80 \text{ }^\circ\text{C}$ ), količina ekspanzijske vode iznosi približno 3,5 % nazivnog kapaciteta grijača vode.

Redovito provjeravajte ispravan rad sigurnosnog ventila.

Opres: Dovod hladne vode i dijelovi armature grijača vode mogu se zagrijati tijekom ovog procesa. Ako spremnik nije zagrijan ili se ne troši topla voda, iz sigurnosnog ventila ne smije kapati. Ako dođe do kapanja, pritisak u cjevovodu viši je od dopuštene vrijednosti ili je sigurnosni ventil neispravan.

b) Ako potrošna voda sadržava veliku količinu kamenca, svaku godinu ili svake dvije godine rada stručni tehničar mora obaviti uklanjanje kamenca nastalog u unutarnjem izmjenjivaču topline kao i slobodnih čestica kamenca. Čišćenje se izvodi kroz otvor prirubnice - uklonite EFH, očistite spremnik i pri ponovnom sastavljanju prirubnice upotrijebite novu brtvu.

Posebna emajlirana površina uređaja nikada ne smije doći u dodir s otapalima kamenca. Ne upotrebljavajte pumpu za uklanjanje kamenca! Nakon toga temeljito isperite uređaj i obavite ciklus zagrijavanja kao pri prvom puštanju u rad.

c) Tijekom servisnih radova preporučuje se otvoriti prirubnicu radi čišćenja kako bi se provjerilo eventualno prodiranje stranih tijela i nečistoća u spremnik te ih se po potrebi uklonilo.

d) Za čišćenje uređaja nikada nemojte upotrebljavati abrazivna sredstva za čišćenje ni razrjeđivače boje (poput nitro-otapala, trikloretilena i sl.). Preporučuje se vlažna krpa uz dodatak nekoliko kapi tekućeg kućanskog sredstva za čišćenje. U bolnicama i drugim javnim ustanovama potrebno je pridržavati se važećih propisa o čišćenju i dezinfekciji.

e) Uređaj se smije upotrebljavati samo u skladu s uvjetima navedenima na natpisnoj pločici. Osim zakonski priznatih nacionalnih propisa i normi, moraju se poštovati i tehnički uvjeti lokalnih elektroprivrednih i vodovodnih poduzeća te upute za montažu i uporabu.

## 13. ELEKTRIČNI PRIKLJUČCI

Opće napomene:

Električni priključci moraju se izvesti u skladu s važećim nacionalnim propisima i normama, odgovarajućim tehničkim uvjetima lokalnog elektroprivrednog i vodovodnog poduzeća te podacima iz uputa za montažu i uporabu, a smije ih obavljati isključivo ovlaštenu elektrotehničar. Propisane zaštitne mjere moraju se pažljivo primijeniti SaZo da u slučaju kvara ili prekida opskrbe električnom energijom grijača vode ne budu pogođeni drugi električni uređaji (npr. zamrzivači, prostorije za medicinske svrhe, objekti za uzgoj životinja i sl.).

U prostorima u kojima se nalazi kada ili tuš uređaj se mora ugraditi u skladu s važećim nacionalnim zakonima i propisima (npr. IEC 60364-7-701). Moraju se poštovati Tehnički uvjeti priključenja nadležnog elektroprivrednog poduzeća. U napojnom krugu ispred uređaja mora biti ugrađena RCD zaštitna sklopka (prekidač strujnog kruga uzemljenja - GFCI) sa strujom okidanja  $I_{\Delta N} \leq 30$  mA. Svi kabeli i vodiči do i od uređaja moraju biti čvrsto učvršćeni.

Prije električnog puštanja u rad grijač vode mora se napuniti vodom.

## 14. RECIKLIRANJE I ODLAGANJE U OTPAD

- Materijale uvijek zbrinjavajte u skladu s propisima o zaštiti okoliša, recikliranju i gospodarenju otpadom.
- Svi uređaji, potrošni dijelovi, neispravne komponente te za okoliš opasne tekućine i ulja moraju se zbrinuti ili reciklirati u skladu s važećim propisima o gospodarenju otpadom, bez štetnog utjecaja na okoliš. Ne smiju se odlagati kao kućanski otpad.
- Ambalažu od kartona, reciklirajućih plastika i sintetičkih punila zbrinite na ekološki prihvatljiv način putem odgovarajućih sustava za recikliranje ili u reciklažnom dvorištu.
- Pridržavajte se važećih nacionalnih i lokalnih propisa.

## 15. EZ IZJAVA O SUKLADNOSTI

Proizvođač Groupe Atlantic Romania / Prahova county / Aricestii Rahtivani / Milano street no. 8

ovime izjavljuje da spremnici potrošne tople vode / grijači vode opisani u prilogu ispunjavaju odredbe sljedećih relevantnih propisa Europske unije o usklađivanju:

- Direktiva 2009/125/EZ Europskog parlamenta i Vijeća od 21. listopada 2009. o uspostavi okvira za utvrđivanje zahtjeva za ekološki dizajn proizvoda koji koriste energiju
- Delegirana uredba (EU) br. 814/2013 Europske komisije od 2. kolovoza 2013.
- 

Na spremnike potrošne tople vode primjenjuju se sljedeće norme i tehničke specifikacije:

- DIN EN 12897 Opskrba vodom - Specifikacija za neizravno grijane, neventilirane (zatvorene) akumulacijske grijalice za vodu; EN 12897:2006; EN 12897:2020
- Unutrašnjost spremnika emajlirana je u skladu s postupcima osiguranja kvalitete prema DIN 4753, 3. dio.

# GARANCIJA, JAMSTVO I ODGOVORNOST ZA PROIZVOD

Jamstvo se ostvaruje u skladu s važećim zakonskim propisima Republike Austrije te Europske unije.

1. Uvjet za ostvarivanje prava iz jamstva kod proizvođača proizvoda (u daljnjem tekstu: proizvođač) jest predočenje plaćenog računa za kupnju uređaja za koji se jamstvo traži, pri čemu identitet uređaja u pogledu tipa i serijskog broja mora biti naveden na računu koji predočava podnositelj zahtjeva. Jamstvo se pruža isključivo u skladu s proizvođačevim općim uvjetima poslovanja, prodaje i isporuke.
2. U mjeri u kojoj je to propisano zakonom i/ili uputama za instalaciju i uporabu, sastavljanje, montažu, priključivanje i puštanje u rad predmetnog uređaja mora izvršiti ovlaštenu električar i/ili monter, uz strogo pridržavanje danih uputa. Uređaj (bez vanjske obloge ili s plastičnom vanjskom oblogom) mora biti zaštićen od izravne sunčeve svjetlosti kako bi se spriječilo blijeđenje poliuretanske pjene i moguće deformacije plastičnih dijelova.
3. Prostorija u kojoj se uređaj upotrebljava mora biti bez mraza. Montaža uređaja mora se izvršiti na mjestu na kojem se može razumno očekivati, tj. uređaj mora biti lako dostupan i zamjenjiv u slučaju potrebnog održavanja, popravka ili moguće zamjene. Troškovi eventualnih potrebnih građevinskih preinaka (npr. preuski hodnici ili vrata) nisu obuhvaćeni jamstvom te ih proizvođač neće priznati. Pri postavljanju, instalaciji i uporabi grijača vode na neuobičajenim mjestima (npr. tavana, stambeni prostori s podovima osjetljivima na vodu, skladišta itd.) mora se uzeti u obzir mogućnost propuštanja vode te se mora osigurati uređaj za skupljanje i odvodnju eventualno propuštene vode kako bi se spriječila sekundarna šteta u smislu odredbi o odgovornosti za proizvod.
4. Jamstvo ne vrijedi u sljedećim slučajevima:  
nepravilni transport, uobičajeno trošenje i habanje, namjerno oštećenje ili oštećenje nastalo nepažnjom, bilo kakva primjena sile, mehanička oštećenja ili oštećenja nastala uslijed mraza, kao i oštećenja nastala prekoračenjem radnog tlaka navedenog na natpisnoj pločici čak i jednom, uporaba spojnih priključaka koji nisu u skladu s važećim normama ili neispravnih priključaka spremnika, kao i neodgovarajućih i neispravnih radnih priključaka, lom staklenih ili plastičnih dijelova, svaka razlika u boji, oštećenja nastala nepravilnim korištenjem, osobito zbog nepoštovanja uputa za uporabu i montažu, oštećenja uzrokovana vanjskim utjecajima, priključak na pogrešan napon, oštećenja korozijom zbog agresivne vode koja nije prikladna za piće u skladu s nacionalnim smjernicama, odstupanja do 10 K u navedenoj temperaturi potrošne tople vode u odnosu na stvarnu temperaturu vode iz uređaja (histereza termostata i mogući gubitak topline kroz cjevovode), nastavak uporabe unatoč kvaru, neovlaštene preinake uređaja, ugradnja dodatnih komponenti koje nisu testirane s uređajem, nepravilno izvedeni popravci, nedovoljna vodljivost vode (najmanje 150 µS/cm), radno trošenje magnezijске anode (potrošni dio), prirodno taloženje kamenca, nedostatak vode, požar, poplava, bujica, udar groma, prenapon, nestanak električne energije i drugi slučajevi više sile, uporaba neoriginalnih ili komponenti trećih proizvođača (npr. grijača šipka, magnezijška anoda, termostat, termometar, rebrasti cijevni izmjenjivač topline itd.) ugrađenih na način da nisu izolirani u odnosu na uređaj, prodor stranih tvari i elektrokemijske instalacije (npr. miješalice), nepoštovanje projektne dokumentacije, zakašnjela ili nedokumentirana zamjena ugrađene magnezijске anode, neispravna montaža i priključak vanjske strujne anode (npr. bez stalnog napajanja), nedostatan ili nepravilno čišćenje i korištenje kao i odstupanja od norme koja samo neznatno umanjuju vrijednost ili funkcionalnost uređaja. Osim toga, izvorna instalacija na mjestu montaže ne smije se mijenjati niti nadograđivati prije nego je pregleda proizvođač ili ovlaštenu stručnjak. Bilo kakve izmjene izvorne instalacije na lokaciji imaju za posljedicu trenutano isključenje svih mogućih potraživanja iz jamstva i garancije, kao i potraživanja temeljem odgovornosti za proizvod. Nadalje, načelno se moraju poštovati svi propisi navedeni u normama DIN 1988 (EN 806), DIN 1717, VDI 2035 ili odgovarajući nacionalni propisi i zakonodavstvo.
5. U slučaju opravdanog zahtjeva, on se mora prijaviti najbližem servisnom centru proizvođača. Proizvođač zadržava pravo odlučiti hoće li se neispravna komponenta zamijeniti ili popraviti i/ili hoće li se neispravni uređaj zamijeniti ispravnim uređajem jednake vrijednosti. Osim toga, proizvođač izričito zadržava pravo zahtijevati od kupca povrat uređaja na koji se odnosi zahtjev. Datum popravka ili zamjene odredit će proizvođač u roku od 5 dana!
6. Popravke u okviru jamstva smiju obavljati isključivo osobe koje je proizvođač ovlastio. Zamijenjeni dijelovi postaju vlasništvo proizvođača. Ako nakon obveznih servisnih radova bude potreban dodatni popravak grijača vode, on će se kupcu naplatiti kao popravak, uključujući razmjerni trošak materijala.
- 7.
8. Svi zahtjevi iz jamstva prestaju vrijediti u slučaju neovlaštenih intervencija trećih osoba, čak i ako ih obavi ovlaštenu monter. Troškovi nastali zbog popravaka koje su izvršile treće osobe mogu se preuzeti samo ako je proizvođač prethodno bio pozvan da otkloni kvar te nije ispunio svoju obvezu zamjene ili popravka, ili to nije učinio u razumnom roku.
9. Razdoblje jamstva neće se obnavljati niti produljivati kao rezultat usluga pruženih na temelju zahtjeva iz jamstva ili garancije, niti kao rezultat servisnih radova ili radova održavanja.
10. Oštećenja u transportu pregledat će se i eventualno priznati samo ako se proizvođaču prijave u pisanom obliku u roku od jednog radnog dana od isporuke.
11. U mjeri dopuštenej zakonom, svi zahtjevi koji prelaze odredbe iz ovog jamstva, a osobito zahtjevi za naknadu štete i posljedične štete, isključeni su. Troškove radnih sati za popravke, kao i troškove vraćanja sustava u prvobitno stanje, kupac je dužan platiti u cijelosti. Ponuđeno jamstvo obuhvaća isključivo popravak ili zamjenu ovog uređaja u skladu s ovom izjavom o jamstvu. Odredbe proizvođačevih općih uvjeta prodaje i isporuke i dalje vrijede u cijelosti, osim ako nisu izmijenjene ovim jamstvenim uvjetima.
12. Usluge koje nisu obuhvaćene ovim jamstvenim uvjetima naplatit će se kupcu.
13. Preduvjet za ostvarivanje ovih jamstvenih prava kod proizvođača jest, s jedne strane, da je uređaj u cijelosti plaćen, a s druge strane, da je podnositelj zahtjeva u cijelosti ispunio sve svoje obveze prema prodavatelju.
14. Jamstvo za emajliranu površinu daje se bez umanjenja jamstvenih prava u skladu s točkama 1 do 12, za razdoblje koje se nudi nakon isporuke. Ako uvjeti jamstva nisu ispunjeni, primjenjuju se zakonski uvjeti jamstva zemlje u koju je roba isporučena.

15. Za ostvarivanje potraživanja potrebno je napomenuti sljedeće:  
Moguća potraživanja iz odgovornosti za proizvod navedena prethodno u tekstu, a koja se odnose na štete uzrokovane neispravnošću proizvoda (npr. tjelesna ozljeda osobe, narušavanje zdravlja ili oštećenje nekog drugog dijela tijela uslijed proizvoda), opravdana su samo ako su ispunjene sve propisane mjere i zahtjevi potrebni za besprijekoran i s normama usklađen rad uređaja. To uključuje, primjerice, obveznu i dokumentiranu zamjenu anode, priključak na ispravan radni napon, izbjegavanje oštećenja nastalih nepravilnim korištenjem itd. Te odredbe proizlaze iz činjenice da, kada bi se poštovale sve upute (norme, upute za montažu i uporabu, opće smjernice itd.), ne bi došlo do kvara na uređaju ili proizvodu koji je uzrokovao posljedičnu štetu. Nadalje, neophodno je predložiti svu potrebnu dokumentaciju, poput oznake i tvorničkog broja uređaja, računa prodavatelja i podatka o koncesionaru koji je izvršio prodaju, kao i opis kvara, radi pregleda navodno neispravnog uređaja u tehničkom laboratoriju (apsolutno nužno, jer će obučeni stručnjak pregledati uređaj i analizirati uzrok kvara). Kako bi se izbjegla bilo kakva zabuna glede uređaja tijekom transporta, uređaj mora biti označen jasno čitljivom oznakom (po mogućnosti s adresom i potpisom krajnjeg korisnika). Nadalje, izvorna instalacija na mjestu montaže ne smije se mijenjati, preinačavati niti rastavljati prije nego je pregleda proizvođač ili ovlašteni stručnjak. Svaka izmjena izvorne instalacije na lokaciji dovodi do trenutnog isključenja svih potraživanja iz jamstva, garancije ili odgovornosti za proizvod.
- Potrebno je priložiti odgovarajući fotografski zapis koji prikazuje opseg štete, detalje instalacije (dovod hladne vode, izlaz tople vode, dovod i/ili povrat iz grijača, sigurnosne armature te, ako je primjenjivo, ekspanzijsku posudu), kao i neispravno područje uređaja. Osim toga, proizvođač izričito zadržava pravo zahtijevati od kupca dostavu dokumentacije, uređaja ili komponenti uređaja koje smatra potrebnima za razjašnjenje situacije. Preduvjet za pružanje usluga u okviru odgovornosti za proizvod jest da je oštećena strana dužna dokazati da je šteta uzrokovana proizvođačevim proizvodom. Sve dok se cjelokupna situacija i okolnosti ne razjasne te dok uzrok štete nije jasno utvrđen, proizvođač izričito odbija svaku potencijalnu odgovornost. Nepoštovanje uputa za uporabu i montažu te relevantnih normi smatra se nepažnjom i dovodi do isključenja odgovornosti u području naknade štete.

Prikazi i podaci nisu obvezujući i mogu se mijenjati bez prethodne najave u interesu tehničkih poboljšanja. Zadržavamo pravo na tehničke izmjene, s izuzetkom pogrešaka i tiskarskih pogrešaka.

